



Guida per l'utente



HP Color LaserJet Pro
3201-3204/3288 series

Avvisi di HP

Copyright e licenza

LE INFORMAZIONI CONTENUTE NEL PRESENTE DOCUMENTO SONO SOGGETTE A MODIFICA SENZA PREAVVISO.

TUTTI I DIRITTI RISERVATI. LA RIPRODUZIONE, L'ADATTAMENTO O LA TRADUZIONE DEL PRESENTE MATERIALE È VIETATA SENZA PREVIA AUTORIZZAZIONE SCRITTA DI HP, FATTI SALVI I CASI CONSENTITI DALLE LEGGI SUL COPYRIGHT. LE UNICHE GARANZIE PER I SERVIZI E PRODOTTI HP SONO STABILITE NELLE DICHIARAZIONI DI GARANZIA ESPLICITE FORNITE CON TALI PRODOTTI E SERVIZI. NESSUNA AFFERMAZIONE CONTENUTA NEL PRESENTE DOCUMENTO PUÒ COSTITUIRE UN'ULTERIORE GARANZIA. HP NON È RESPONSABILE DEGLI EVENTUALI ERRORI TECNICI O EDITORIALI OVVERO DELLE OMISSIONI CONTENUTE NEL PRESENTE DOCUMENTO.

© Copyright 2025 HP Development Company, L.P.

Marchi commerciali

Microsoft e Windows sono marchi o marchi registrati di Microsoft Corporation negli Stati Uniti e/o in altri paesi.

Mac, OS X, macOS e AirPrint sono marchi di Apple Inc. registrati negli Stati Uniti e in altri paesi.

ENERGY STAR e il marchio ENERGY STAR sono marchi registrati della U.S. Environmental Protection Agency (Agenzia statunitense per la protezione dell'ambiente).

Android e Chromebook sono marchi di Google LLC.

iOS è un marchio o un marchio registrato di Cisco negli Stati Uniti e in altri paesi, il cui utilizzo avviene dietro licenza.

Informazioni sulla sicurezza

Per ridurre il rischio di danni dovuti a incendi o scosse elettriche, quando si utilizza questo prodotto attenersi sempre alle precauzioni sulla sicurezza.

- Si consiglia di leggere attentamente tutte le istruzioni contenute nei documenti forniti insieme alla stampante.

- Osservare tutte le avvertenze e le istruzioni riportate sul prodotto.

- Prima di effettuare la pulizia, scollegare il prodotto dalle prese a parete.

- Non installare o utilizzare il prodotto nelle vicinanze di acqua o se non si è perfettamente asciutti.

- Installare il prodotto su una superficie stabile, in modo che risulti fermo e al sicuro.

- Installare il prodotto in un luogo protetto dove non sia possibile calpestare il cavo di alimentazione o inciamparvi e danneggiarlo.

- Se il prodotto non funziona normalmente, vedere **Risoluzione dei problemi** in questa guida.

- All'interno non vi sono parti su cui l'utente possa effettuare riparazioni. Per la manutenzione rivolgersi a personale tecnico qualificato.

Sommario

1 Come iniziare	1
Viste della stampante	2
Vista anteriore	2
Vista posteriore	2
Caratteristiche del pannello di controllo	4
Vista del pannello di controllo	4
Come utilizzare la pulsantiera	4
Icone delle funzioni	5
Installare il software HP e aprire l'app	5
2 Collegamento della stampante	7
Accesso come amministratore	8
Accesso alla stampante	8
Effettuare la connessione a una rete Wi-Fi	9
Effettuare la connessione a una rete Wi-Fi/Wi-Fi Protected Setup dal pannello di controllo	9
Connettere la stampante a una rete Wi-Fi tramite il software HP	9
Verifica dello stato del Wi-Fi	10
Connect to an Ethernet network	10
Connessione tramite cavo USB	10
Modificare il metodo di connessione	12
Da USB a Wi-Fi	12
Da Wi-Fi a USB	12
3 Caricamento dei supporti	13
Operazioni preliminari	13
Caricare la carta nel vassoio 1 dell'alloggiamento per fogli singoli	13
Caricare carta intestata o prestampata nel vassoio 1	15
Caricare la carta nel vassoio 2	16
Caricare carta intestata o prestampata nel vassoio 2	19
Stampa verticale	19
Stampa orizzontale	20
Caricamento e stampa di buste	22
Caricare le buste in un vassoio	22
Stampa di buste	22

Caricamento e stampa di etichette	24
Caricare le etichette in un vassoio	24
Stampare etichette	24
Modifica delle impostazioni della carta predefinite	25
4 Configurazione della stampante	26
Usare il software HP	26
Configurazione utilizzando l'embedded web server (EWS)	27
Aprire l'embedded web server (EWS)	27
Visualizzare o modificare le impostazioni di rete	27
Modifica manuale dei parametri TCP/IP di IPv4 e IPv6	28
Modificare le impostazioni della stampante	28
Assign or change the system password	28
Modificare le impostazioni di risparmio energetico	29
Aggiornamento stampante	30
Aggiornamento della stampante utilizzando il pannello di controllo	30
Aggiornare la stampante utilizzando l'embedded web server (EWS)	30
HP Web Jetadmin	30
5 Stampa	31
Stampa da un computer Windows	31
Stampare da un computer Mac	31
Stampa da dispositivi mobili	32
Esecuzione di stampe utilizzando Wi-Fi Direct	32
Suggerimenti per la stampa corretta	33
Suggerimenti per le cartucce toner	33
Consigli per il caricamento della carta	33
6 Materiali di consumo, accessori e componenti	34
Ordinare materiali di consumo, accessori e componenti	35
Ordine	35
Materiali di consumo e accessori	35
Controllare i livelli di toner stimati	36
Parti riparabili dall'utente	36
Configurare le impostazioni di protezione delle cartucce di toner HP	37
Attivare o disattivare la funzione Cartridge Policy	37
Sostituire la cartuccia toner	38
Cartuccia in esaurimento	41
Cartuccia in esaurimento	41
La cartuccia è quasi esaurita	41
Modificare le impostazioni "Quasi esaurita"	41
Ordinazione dei materiali di consumo	41
7 Risolvere un problema	42
Problemi di inceppamento e alimentazione della carta	43
Potenziali punti di inceppamento	43

Rimuovere la carta inceppata	43
Rimuovere un inceppamento carta dal vassoio 1 dell'alloggiamento per fogli singoli	43
Eliminare un inceppamento carta dal vassoio 2	45
Eliminare un inceppamento carta dallo sportello di accesso posteriore	47
Eliminare un inceppamenti carta nel contenitore di raccolta.....	48
Risoluzione dei problemi di alimentazione della carta	50
Errori di stampa	52
Risoluzione dei problemi legati alla qualità di stampa.....	52
Stampare da un programma software diverso.....	52
Controllo dell'impostazione relativa al tipo di carta per il processo di stampa.....	52
Controllare lo stato della cartuccia di toner	52
Stampare una pagina di pulizia.....	53
Ispezione visiva della cartuccia di toner	53
Controllare la carta e dell'ambiente di stampa.....	53
Regolazione delle impostazioni dei colori (Windows).....	55
Regolare la densità di stampa	55
Stampare e interpretare la pagina relativa alla qualità di stampa	55
Risoluzione dei problemi di qualità di stampa.....	56
Risoluzione dei problemi relativi alla qualità di stampa	56
Problemi relativi alla rete e alla connessione	62
Risoluzione dei problemi della connessione Wi-Fi.....	62
Elenco di controllo per la connettività Wi-Fi.....	62
La stampante non stampa dopo il completamento della configurazione Wi-Fi.....	63
La stampante non stampa e il computer dispone di un firewall di terzi installato.....	63
La connessione Wi-Fi non funziona dopo aver spostato il router Wi-Fi o la stampante	63
Impossibile connettere più dispositivi alla stampante Wi-Fi (Wi-Fi Direct)	63
Non è possibile stampare quando il computer è su una VPN.....	64
La rete non viene visualizzata nell'elenco delle reti wireless	64
La rete Wi-Fi non funziona	64
Ridurre le interferenze in una rete wireless	64
Risoluzione dei problemi della connessione Wi-Fi Direct	65
Risoluzione dei problemi legati alla connessione Ethernet.....	65
Connessione fisica insufficiente	65
Il computer utilizza un indirizzo IP errato per la stampante	66
Il computer non è in grado di comunicare con la stampante.....	66
La stampante utilizza un collegamento errato e impostazioni duplex non corrette per la rete.....	66
I nuovi programmi software potrebbero causare problemi di compatibilità.....	66
Il computer o workstation potrebbero essere configurati erroneamente	67
La stampante è disattivata o altre impostazioni di rete non sono corrette	67
Ripristino delle impostazioni di rete originali.....	67
Informazioni sui rapporti della stampante.....	68
Stampare un rapporto della stampante.....	68
Stampare un rapporto da EWS	68
Rapporti di EWS.....	68
Ripristinare le impostazioni	69
Ripristinare le impostazioni di rete.....	69
Assistenza HP	70

Contatta HP	70
Registrare la stampante.....	70
Ulteriori opzioni di garanzia.....	71
Informazioni supplementari.....	71
8 HP EcoSolutions (HP e la tutela dell'ambiente).....	72
Risparmio energia	72
Appendice A Specifiche della stampante.....	73
Specifiche tecniche.....	73
Requisiti di sistema	73
Sistemi operativi supportati	73
Configurazione dell'hardware della stampante e installazione del software	74
Banda Wi-Fi supportata	75
Dimensioni stampante	75
Consumo energetico, specifiche elettriche ed emissioni acustiche	75
Ambiente operativo - intervalli	76
Icone di avviso	76
Avviso laser	77
Appendice B Servizio e supporto	78
Dichiarazione di garanzia limitata HP	79
Condizioni specifiche del paese	80
Australia.....	80
Nuova Zelanda.....	81
Regno Unito, Irlanda e Malta	82
Austria, Belgio, Germania e Lussemburgo	82
Belgio, Francia e Lussemburgo	83
Italia.....	84
Spagna	84
Danimarca	85
Norvegia	85
Svezia.....	85
Portogallo.....	86
Grecia e Cipro	86
Ungheria	86
Repubblica Ceca	87
Slovacchia.....	87
Polonia	87
Bulgaria.....	87
Romania.....	88
Belgio e Paesi Bassi	88
Finlandia	88
Slovenia	89
Croazia	89
Lettonia.....	89

Lituania	90
Estonia	90
Russia.....	90
Dichiarazione di garanzia limitata per cartucce di stampa, tamburi fotosensibili e unità fotosensibili di HP da utilizzare con stampanti HP LaserJet, stampanti laser HP e stampanti laser Samsung.....	90
Politica HP per i materiali di consumo non originali HP	91
Sito web HP contro la contraffazione.....	91
Dati memorizzati nella cartuccia del toner	91
EULA	91
Servizio di garanzia con riparazioni eseguite dal cliente CSR (Customer Self Repair)	97
Assistenza clienti.....	97
Appendice C Programma di protezione ambientale relativo ai prodotti	98
Protezione dell'ambiente	98
Emissione di ozono	98
Consumo energetico.....	98
Utilizzo della carta	99
Materie plastiche	99
Materiali di consumo per stampanti HP LaserJet	99
Carta	99
Limitazioni relative ai materiali	99
Smaltimento delle apparecchiature da parte degli utenti (UE e India)	100
Riciclaggio dell'hardware elettronico	100
Informazioni sul riciclaggio dell'hardware (Brasile)	100
Sostanze chimiche	101
Dati di alimentazione del prodotto secondo la normativa 1275/2008 dell'Unione Europea.....	101
Informazioni utente per etichetta ecologica SEPA (Cina).....	101
La direttiva sull'implementazione dell'etichetta energetica per la Cina per stampante e copiatrice	101
Restrizioni relative alla dichiarazione di sostanze nocive (India).....	102
RAEE (Turchia).....	102
Tabella delle sostanze/elementi pericolosi e relativo contenuto (Cina)	103
Material Safety Data Sheet (MSDS, scheda di sicurezza).....	103
EPEAT	103
Dichiarazione della condizione di presenza di sostanze pericolose soggette a restrizioni (Taiwan).....	104
Per ulteriori informazioni	105
Appendice D Informazioni normative.....	106
Dichiarazioni di conformità alle norme	107
Avviso normativo per Unione Europea e il Regno Unito	107
Numeri di modello normativo	107

Normative FCC	107
Canada - Dichiarazione di conformità Industry Canada ICES-003	108
Istruzioni per il cavo di alimentazione	108
Sicurezza del laser	108
Dichiarazione sulla sicurezza laser per EMEA.....	109
Dichiarazione relativa all'uso di prodotti laser per la Finlandia.....	109
Dichiarazione GS (Germania)	109
Dichiarazioni per i paesi/le regioni nordici (Danimarca, Finlandia, Norvegia, Svezia).....	110
Dichiarazione sulla porta USB BSMI per Taiwan.....	110
Conformità eurasiatica (Armenia, Bielorussia, Kazakistan, Kirghizistan, Russia)	110
Производитель и дата производства	110
Өндіруші және өндіру мерзімі	110
Местные представители.....	110
Жергілікті өкілдіктері.....	111
Dichiarazioni wireless	112
Dichiarazione di conformità FCC-USA	112
Dichiarazione per l'Australia	112
Dichiarazione per la Bielorussia.....	112
Dichiarazione ANATEL per il Brasile.....	112
Dichiarazioni per il Canada.....	112
Dichiarazioni CMIIT Wireless per la Cina.....	113
Dichiarazione per la Corea	113
Dichiarazione per Taiwan (cinese tradizionale)	113
Prodotti con gamma di frequenza da 5 GHz. Operation Industry Canada.....	113
Dichiarazione NCC per Taiwan: (solo banda a 5 GHz)	113
Esposizione alla radiazione di radiofrequenze (Canada)	114
Avviso relativo alla normativa dell'Unione europea	114
Avviso per l'utilizzo in Russia.....	114
Avviso per l'utilizzo in Messico	114
Dichiarazione per la Thailandia	114
Vietnam Telecom.....	115
Stampante dotata di misure di sicurezza dinamica.....	115

1 Come iniziare

Informazioni sui componenti della stampante, le caratteristiche del pannello di controllo e altre funzionalità della stampante.

Viste della stampante

Componenti della stampante e relative descrizioni.

Vista anteriore

Componenti della stampante nella parte anteriore.



Tabella 1-1 Vista anteriore

Funzione	Descrizione
1	Pulsante Accensione
2	Estensione del vassoio di uscita
3	Vassoio di uscita
4	Display del pannello di controllo
5	Pulsantiera
6	Principale Vassoio di alimentazione / Vassoio 2
7	Vassoio 1 dell'alloggiamento di alimentazione prioritaria per fogli singoli
8	Sportello di accesso alle cartucce

Vista posteriore

Componenti della stampante nella parte posteriore.

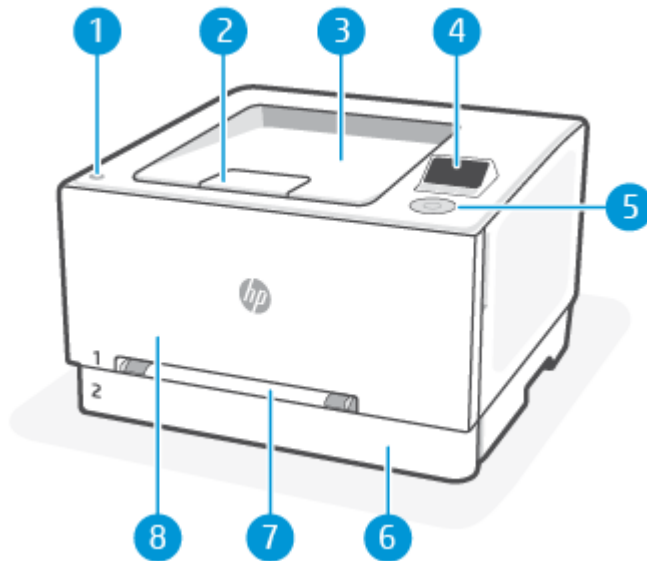

Tabella 1-2 Vista posteriore

Funzione	Descrizione
1	Connettore di alimentazione
2	Sportello di accesso posteriore
3	Porta USB posteriore
4	Porta di rete Ethernet

Caratteristiche del pannello di controllo

Il pannello di controllo consente un'interazione diretta tramite un sistema di controllo che segnala stato, errori e molto altro.

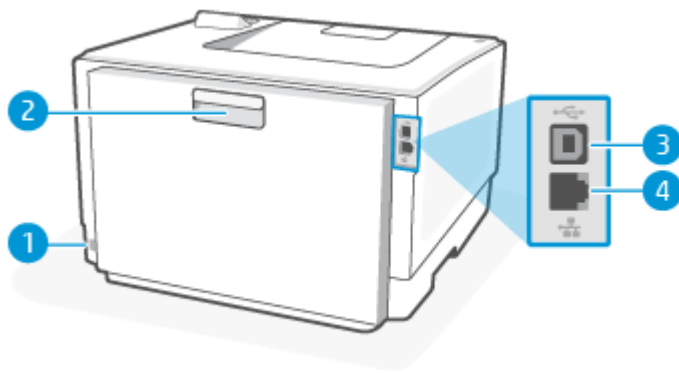
Vista del pannello di controllo

Il display del pannello di controllo consente di accedere alle funzioni della stampante.





 **NOTA:** Le funzioni visualizzate sulla schermata iniziale del pannello di controllo e l'ordine di visualizzazione possono variare a seconda della configurazione della stampante.

Figura 1-1 Vista del pannello di controllo



Tabella 1-3 Pulsanti del pannello di controllo

Pulsanti	Descrizione
Indietro	Utilizzare questo pulsante per eseguire le operazioni indicate di seguito:
	<ul style="list-style-type: none">• Uscire dai menu del pannello di controllo.• Scorrere fino a un menu precedente in un elenco di sottomenu.• Scorrere fino a una voce di menu precedente in un elenco di sottomenu (senza salvare le modifiche alla voce di menu).
Home	Premere questo pulsante per visualizzare la schermata iniziale sul pannello di controllo.
	
Annulla	Premere questo pulsante per annullare un processo di stampa o per uscire dai menu del pannello di controllo.
	

Come utilizzare la pulsantiera

Premere il pulsante su/giù/sinistra/destra per selezionare o spostarsi tra le opzioni nel pannello di controllo e premere **OK** sulla pulsantiera per confermare la selezione.



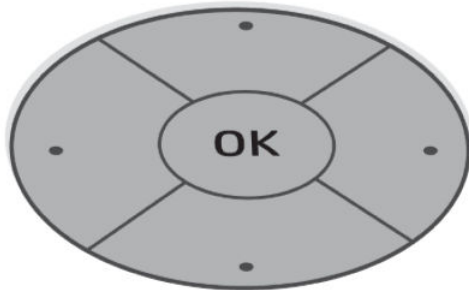

Figura 1-2 Pulsantiera



Icone delle funzioni

Sul display del pannello di controllo sono disponibili icone di grandi dimensioni che consentono di accedere con facilità alle funzioni principali della stampante.

Tabella 1-4 Icone delle funzioni

Icone delle funzioni	Descrizione
Menu 	Accedere alle funzioni della stampante, visualizzare e modificare le impostazioni della stampante, stampare i report e ottenere informazioni della Guida.
Registrazione/ Deregistrazione 	Fornisce il controllo di accesso alla stampante.
Vassoi 	Controllare il tipo e il formato della carta caricata e, se necessario, modificare le impostazioni della carta.
Materiali di consumo 	Controllare i livelli di toner stimati e le informazioni sulle cartucce.
Guida 	Consultare il contenuto della guida contestuale, se disponibile, per l'operazione corrente.

Installare il software HP e aprire l'app

Completare la procedura seguente per installare e aprire Software HP, connettere la stampante in uso e iniziare a utilizzare l'app.

1. Visitare hpsmart.com per scaricare e installare Software HP sul dispositivo in uso.



NOTA:

- **iOS, Android, Windows 10 e versioni successive, macOS:** È possibile scaricare Software HP anche dagli app store specifici del dispositivo.

2. Aprire Software HP dopo l'installazione.

- **iOS/Android:** Sul desktop del dispositivo mobile o nel menu dell'app, toccare Software HP.
- **Windows 10 e versioni successive:** Sul desktop del computer, fare clic su **Start** e selezionare **Software HP** dall'elenco delle app.
- **macOS:** Dalla barra di avvio, selezionare Software HP.

3. Accedere all'app HP Smart utilizzando l'account HP creato durante la configurazione. Vedere [Connettere la stampante a una rete Wi-Fi tramite il software HP](#).

2 Collegamento della stampante

Informazioni sulle diverse modalità per connettere la stampante.

Accesso come amministratore

Durante l'accesso a determinate impostazioni dal pannello di controllo della stampante, potrebbe essere richiesta l'immissione di un nome utente e di una password. Alcune impostazioni nel pannello di controllo della stampante sono bloccate per motivi di sicurezza. Per accedere a queste impostazioni, utilizzare il nome utente e la password (PIN).

Accesso alla stampante

Attenersi alla procedura di accesso utilizzata quando non viene creato alcun account Utente stampante:

1. Sul pannello di controllo della stampante, utilizzare la pulsantiera per selezionare l'opzione **Accedi**, quindi premere il pulsante **OK** per confermare.
2. Sul pannello di controllo, premere il pulsante giù per selezionare il **Metodo di accesso**, quindi premere **OK**.
3. Selezionare **Amministratore periferica** e premere **OK** per continuare.
4. Premere **OK** per immettere la password (il PIN si trova sull'adesivo all'interno dello sportello anteriore).



NOTA: Se l'amministratore ha già configurato un nome utente e una password o ha modificato il PIN predefinito adottando un PIN personalizzato, contattare l'amministratore della stampante per ottenere il nome utente e la password.

Effettuare la connessione a una rete Wi-Fi

Assicurarsi che la rete sia pronta prima di collegare la stampante a una rete Wi-Fi.

- La stampante non è collegata alla rete con un cavo Ethernet.
- Il Wi-Fi della stampante è acceso e la rete Wi-Fi è configurata e funziona correttamente.
- La stampante e i dispositivi che la utilizzano sono sulla stessa rete (subnet). Durante il collegamento della stampante, potrebbe venire richiesto di immettere il nome della rete Wi-Fi (SSID) e una password Wi-Fi.



SUGGERIMENTO:

- Visitare hpsmart.com/wirelessprinting per ulteriori informazioni sulla configurazione e sull'utilizzo della stampante in modalità wireless.
- Se si verificano problemi con la connessione Wi-Fi, vedere la sezione [Ripristino delle impostazioni di rete originali](#).

Effettuare la connessione a una rete Wi-Fi/Wi-Fi Protected Setup dal pannello di controllo

Utilizzare **Configurazione Wi-Fi** o **Wi-Fi Protected Setup** sul pannello di controllo della stampante per connettere la stampante in modalità wireless.



NOTA: Se la stampante non è mai stata configurata per la connessione a una rete Wi-Fi, l'attivazione della funzionalità Wi-Fi avvia automaticamente **Configurazione Wi-Fi**.

1. Sul pannello di controllo della stampante, utilizzare la pulsantiera per selezionare l'opzione **Menu**, quindi premere il pulsante **OK** per confermare.
2. Premere il pulsante giù per selezionare **Impostazioni**, quindi premere il pulsante **OK** per continuare.
3. Selezionare **Impostazioni di rete** e premere **OK**.
4. Selezionare **Wi-Fi** e premere **OK**.
5. Selezionare **Configurazione Wi-Fi** o **Wi-Fi Protected Setup** e premere **OK**.
6. Quindi seguire le istruzioni visualizzate per aggiungere la stampante alla rete.

Una volta connessa la stampante in modalità wireless, visitare hpsmart.com per scaricare e installare Software HP sul dispositivo.

Connettere la stampante a una rete Wi-Fi tramite il software HP

Utilizzare il HP software sul computer o sul dispositivo mobile per configurare o connettere la stampante alla rete Wi-Fi.

Vedere [Usare il software HP](#).



NOTA:

- HP software utilizza Bluetooth per la configurazione della stampante. Non supporta la stampa tramite Bluetooth.
 - Attivare il Bluetooth e i servizi di localizzazione sul dispositivo mobile.
 - Verificare che il Wi-Fi della stampante sia acceso e che la stampante sia in modalità di configurazione Wi-Fi.
 - Assicurarsi che il computer o il dispositivo mobile sia connesso alla medesima rete Wi-Fi della stampante.
1. Aprire HP software sul dispositivo.
Se richiesto, creare o accedere a un account HP e registrare la stampante.
 2. Nel software, seguire le istruzioni sullo schermo per aggiungere o collegare la stampante.

Verifica dello stato del Wi-Fi

Visualizzare lo stato della connessione Wi-Fi della stampante dal pannello di controllo della stampante.

1. Sul pannello di controllo della stampante, utilizzare la pulsantiera per selezionare l'opzione **Menu**, quindi premere il pulsante **OK** per confermare.
2. Premere il pulsante giù per selezionare **Impostazioni**, quindi premere il pulsante **OK** per continuare.
3. Selezionare **Impostazioni di rete** e premere **OK**.
4. Selezionare **Wi-Fi** e premere **OK** per visualizzare lo stato del Wi-Fi.

Connect to an Ethernet network

You can connect your printer to an Ethernet network.



NOTE: The Wi-Fi connection is automatically disabled when you connect the Ethernet cable.

1. Connect your computer to the router.
2. Connect your printer and router using an Ethernet cable.
3. Avviare il software HP sul computer.
Se richiesto, creare o accedere a un account HP e registrare la stampante.
4. Nel software HP, aggiungere la stampante e seguire le istruzioni visualizzate per aggiungere o collegare la stampante.

Connessione tramite cavo USB

È possibile connettere la stampante tramite un cavo USB.



NOTA: Durante la prima configurazione della stampante e per utilizzare tutte le caratteristiche disponibili, completare la configurazione utilizzando il software HP e una connessione Internet. Dopo la configurazione, è possibile stampare utilizzando un cavo USB, se necessario.

1. Collegare la stampante al computer utilizzando un cavo USB.
2. Avviare il software HP sul computer.
Se richiesto, creare o accedere a un account HP e registrare la stampante.
3. Nel software HP, aggiungere la stampante e seguire le istruzioni visualizzate per aggiungere o collegare la stampante.

Modificare il metodo di connessione

Se la stampante è già stata connessa, è possibile modificare la connessione da USB a Wi-Fi o da Wi-Fi a USB.

Da USB a Wi-Fi

Scollegare il cavo USB dalla stampante e collegare la stampante alla rete.

Vedere [Effettuare la connessione a una rete Wi-Fi](#).

Da Wi-Fi a USB

Modificare la connessione della stampante da Wi-Fi a USB.

1. Collegare la stampante al computer utilizzando un cavo USB.
2. Avviare il software HP sul computer.
Se richiesto, creare o accedere a un account HP e registrare la stampante.
3. Nel software HP, aggiungere la stampante e seguire le istruzioni visualizzate per aggiungere o collegare la stampante.

3 Caricamento dei supporti

Informazioni su come caricare la carta e modificare le impostazioni.

Operazioni preliminari

 **NOTA:**

- Per proteggere la stampante ed evitare problemi di stampa, selezionare le impostazioni della carta corrette dal software HP prima di stampare.
 - Per informazioni sulla capacità del vassoio e sull'elenco dei formati carta supportati, visitare www.support.hp.com. Selezionare il paese/regione e la lingua, individuare la stampante, fare clic su **Informazioni sul prodotto** e verificare le specifiche del prodotto per la stampante in uso.
 - Non caricare la carta mentre è in corso un'operazione di stampa.
 - Rimuovere eventuali fogli prima di caricare un tipo o un formato di carta diverso.
 - Quando si carica il vassoio, non smazzare la carta.
 - Utilizzare carta non stropicciata, piegata o danneggiata.
 - Utilizzare un unico formato carta. Ad esempio, non collocare fogli in formato A5 sopra fogli in formato A4.
 - Raddrizzare la pila di fogli e regolare le guide della carta in modo che non si inclini/disallinei durante la stampa.
-

Caricare la carta nel vassoio 1 dell'alloggiamento per fogli singoli

Questo alloggiamento contiene 1 foglio di carta da utilizzare per la stampa di documenti a pagina singola, documenti che richiedono più tipi di carta o buste.

1. Spostare verso l'esterno le guide di larghezza della carta dell'alloggiamento di alimentazione prioritaria per fogli singoli.



2. Posizionare il bordo superiore del foglio nell'apertura, quindi regolare le guide laterali in modo che tocchino leggermente il foglio senza piegarlo.



3. Inserire il foglio singolo nell'alloggiamento e tenerlo fermo. La stampante inserirà parzialmente il foglio nel percorso carta.

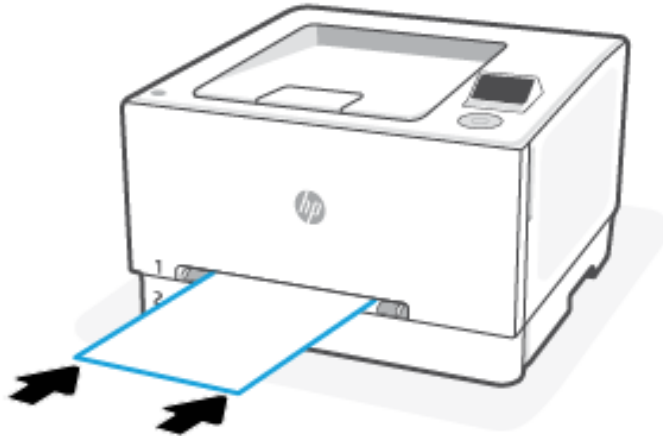

 **NOTA:** A seconda del formato della carta, potrebbe essere necessario sostenere il foglio con due mani finché non risulta inserito nella stampante.

4. Sul computer, avviare il processo di stampa dall'applicazione software. Assicurarsi che il driver sia impostato sul tipo e sul formato carta corretti per la carta che si desidera stampare dall'alloggiamento di alimentazione prioritaria per fogli singoli.

Caricare carta intestata o prestampata nel vassoio 1

Attenersi alla seguente procedura per stampa verticale.

- **Stampa solo fronte:** Caricare la carta con il lato da stampare rivolto verso l'alto e il bordo superiore rivolto verso la stampante.

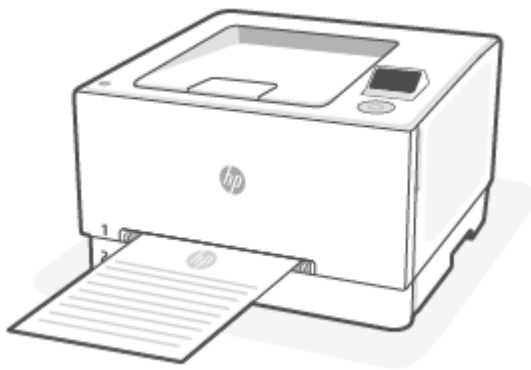

- **Stampa fronte/retro:** Caricare la carta con il lato da stampare rivolto verso il basso e il bordo superiore rivolto verso la stampante.

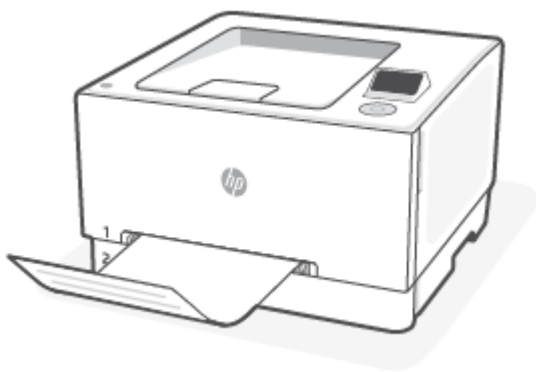

- **Stampa solo fronte o fronte/retro:** Caricare la carta perforata con i fori rivolti verso il lato sinistro della stampante.

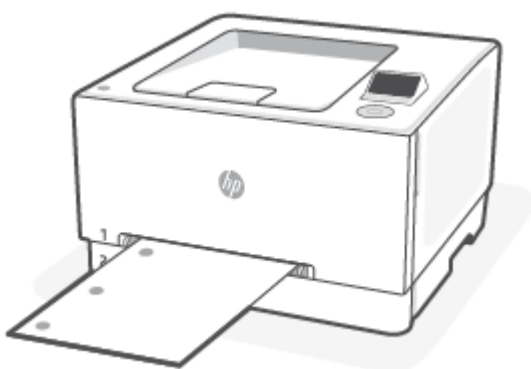

Caricare la carta nel vassoio 2

Questo vassoio contiene fino a 250 fogli di carta da 75 g/m².

1. Aprire il vassoio.

 **NOTA:** Non aprire questo vassoio mentre è in uso.

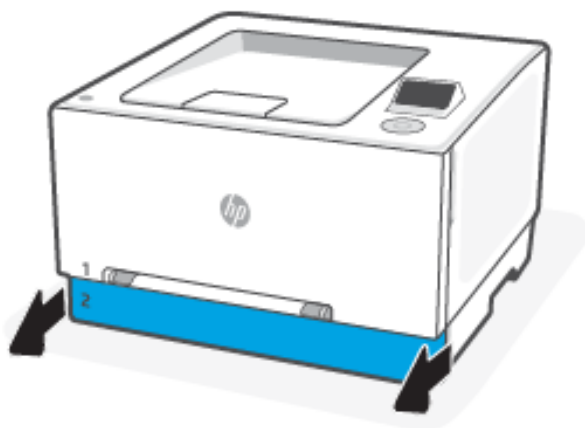

2. Regolare le guide della carta premendo i fermi di regolazione e facendo scorrere le guide fino al formato carta utilizzato.

 **NOTA:** Per caricare carta di formato Legal, estendere la parte anteriore del vassoio premendo il fermo blu ed estraendo la parte anteriore del vassoio. Quando viene caricato con carta di formato Legal, il vassoio 2 si estende dalla parte anteriore della stampante di circa 57,5 mm.

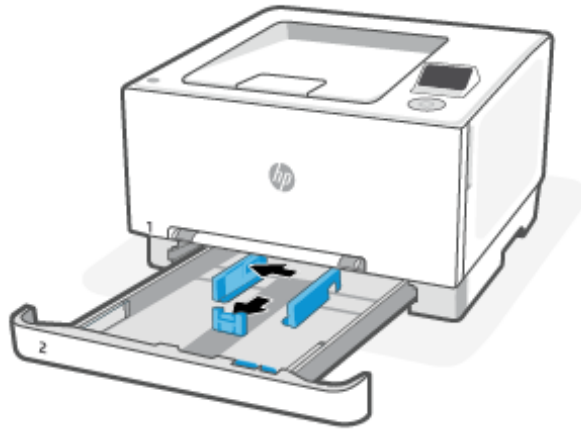

3. Caricare la carta nel vassoio.

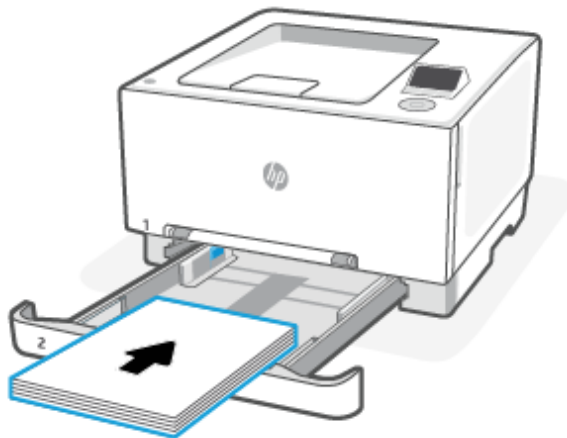

4. Regolare le guide in modo che tocchino leggermente la pila di fogli, ma senza piegarla.

 **NOTA:**

- Non regolare le guide della carta avvicinandole eccessivamente alla pila di fogli.
- Per evitare inceppamenti, regolare le guide della carta al formato corretto e non riempire troppo il vassoio.

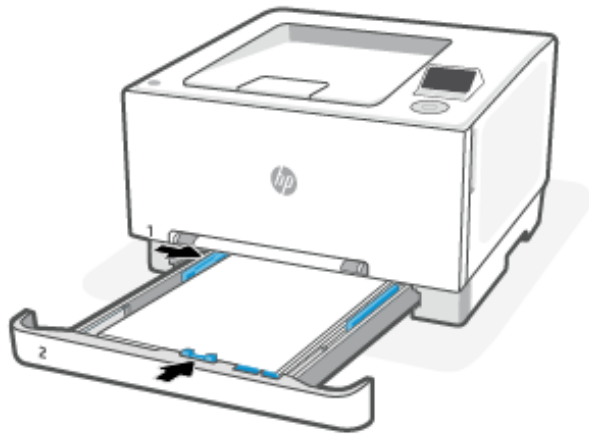

5. Chiudere il vassoio.

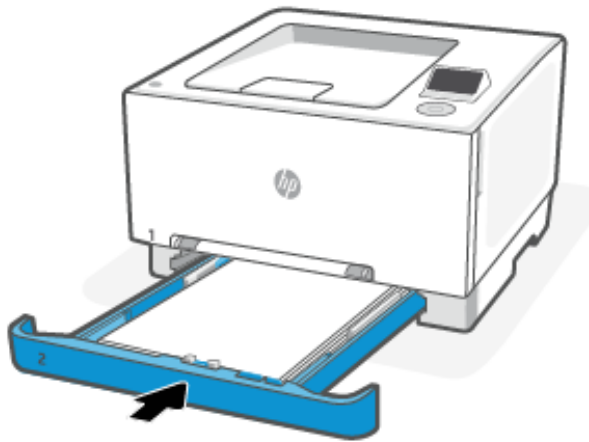

Caricare carta intestata o prestampata nel vassoio 2

Il vassoio 2 può essere utilizzato per stampare con orientamento orizzontale o verticale su carta intestata o prestampata.

Stampa verticale

Attenersi alla seguente procedura per stampa verticale.

- **Stampa solo fronte:** Caricare la carta con il lato da stampare rivolto verso l'alto e il bordo superiore rivolto verso la parte posteriore della stampante.



- **Stampa fronte/retro:** Caricare la carta con il lato da stampare rivolto verso il basso e il bordo superiore rivolto verso la parte posteriore della stampante.

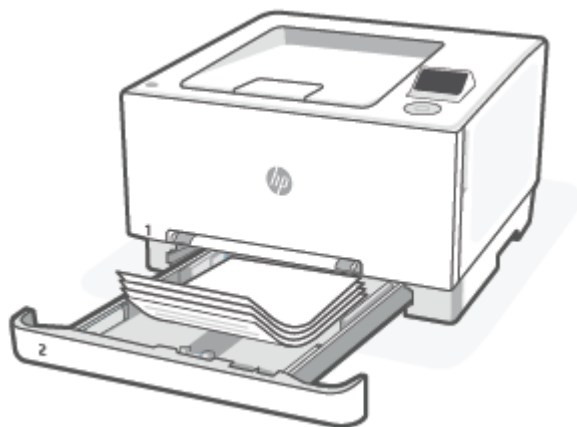

- **Stampa solo fronte o fronte/retro:** Caricare la carta perforata con il lato da stampare rivolto verso l'alto e i fori rivolti verso il lato sinistro del vassoio.

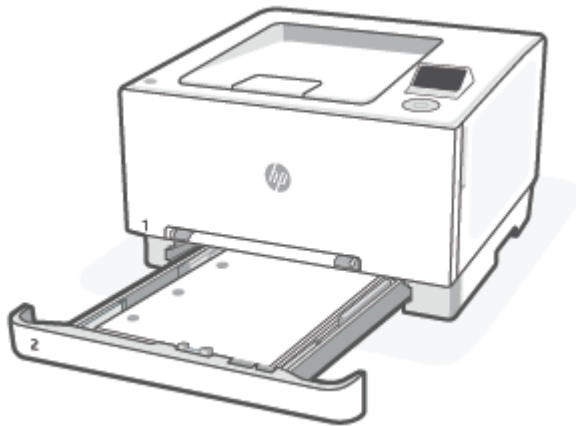

Stampa orizzontale

Attenersi alla seguente procedura per stampa orizzontale.

- **Stampa solo fronte:** Caricare la carta con il lato da stampare rivolto verso l'alto e il bordo superiore rivolto verso la parte posteriore della stampante.

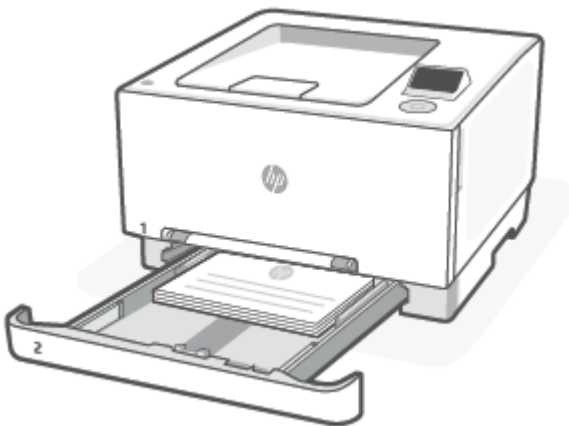

- **Stampa fronte/retro:** Caricare la carta con il lato da stampare rivolto verso il basso e il bordo superiore rivolto verso la parte posteriore della stampante.

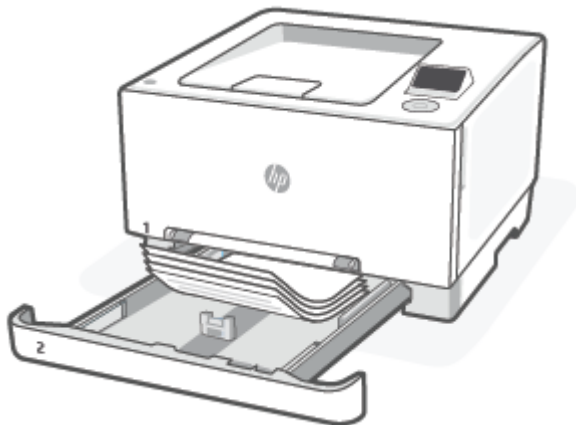

- **Stampa solo fronte o fronte/retro:** Caricare la carta perforata con il lato da stampare rivolto verso l'alto e i fori rivolti verso la parte anteriore del vassoio.

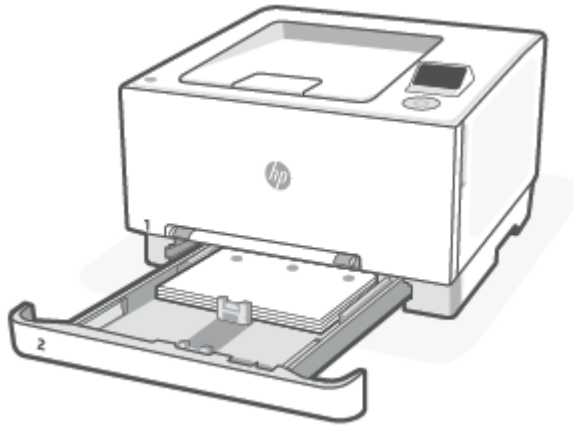

Caricamento e stampa di buste

Caricare le buste in uno dei due vassoi carta disponibili. Accertarsi che le buste siano caricate con il lato da stampare rivolto verso l'alto e l'estremità per l'affrancatura rivolta verso la stampante.

Caricare le buste in un vassoio

Caricare le buste in uno dei due vassoi carta disponibili. Accertarsi che le buste siano caricate con il lato da stampare rivolto verso l'alto e l'estremità per l'affrancatura rivolta verso la stampante.

- **Vassoio 1:** Caricare una busta nell'alloggiamento di alimentazione singola. Regolare le guide della carta fino a toccare i bordi della busta.

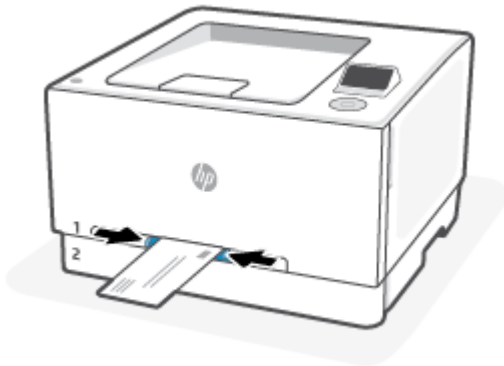

- **Vassoio 2:** Estrarre il vassoio 2 e caricare fino a dieci buste. Regolare le guide della carta fino a toccare i bordi delle buste, quindi spingere il vassoio verso l'interno.

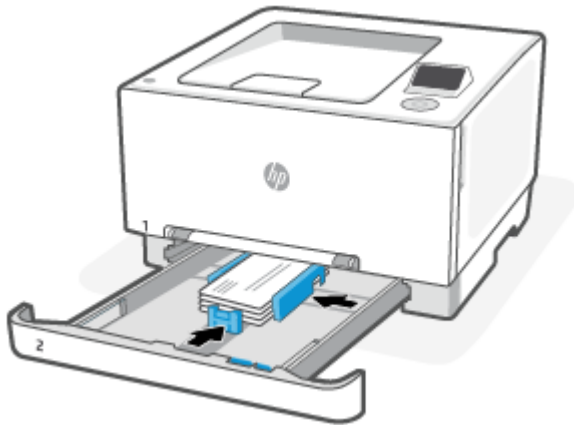

Stampa di buste

Selezionare le impostazioni corrette nel driver di stampa prima di inviare il processo di stampa alla stampante.

1. Selezionare l'opzione **Stampa** dal software da cui si desidera stampare.
2. Selezionare la stampante dall'apposito elenco, quindi fare clic sul pulsante **Proprietà** o **Preferenze** per aprire il driver di stampa.
3. Fare clic sulla scheda **Carta/qualità**.
4. Nell'elenco a discesa **Formato carta**, selezionare il formato delle buste in uso.

5. Nell'elenco a discesa Tipo di carta, selezionare **Busta**.
6. Nell'elenco a discesa Origine carta, selezionare **Vassoio 1** o **Alimentazione manuale** (Vassoio 2).
7. Fare clic sul pulsante **OK** per chiudere la finestra di dialogo **Proprietà documento**.
8. Nella finestra di dialogo **Stampa**, fare clic sul pulsante **Stampa** per stampare il processo.

Caricamento e stampa di etichette

Caricare le etichette nella stampante e stampare etichette utilizzando le impostazioni di stampa appropriate.

Caricare le etichette in un vassoio

Caricare le etichette in uno dei due vassoi carta disponibili. Accertarsi che le etichette siano caricate con il lato da stampare rivolto verso l'alto e il bordo superiore rivolto verso la stampante.

- **Vassoio 1:** Caricare un'etichetta nell'alloggiamento di alimentazione singola. Regolare le guide della carta fino a toccare i bordi dell'etichetta.



- **Vassoio 2:** Estrarre il vassoio 2 e caricare fino a cinquanta fogli di etichette. Regolare le guide della carta fino a toccare i bordi delle etichette, quindi spingere il vassoio verso l'interno.

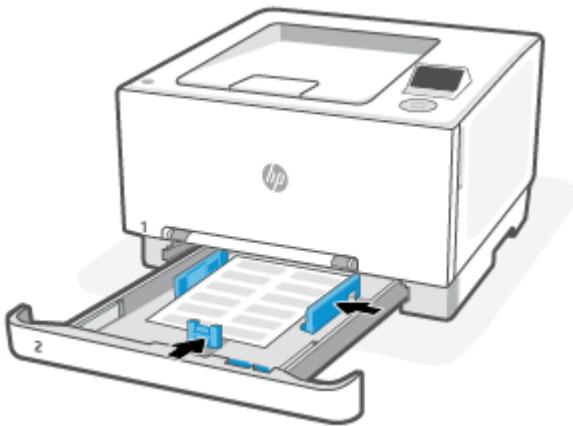

Stampare etichette

Selezionare le impostazioni corrette nel driver di stampa prima di inviare il processo di stampa alla stampante.

1. Selezionare l'opzione **Stampa** dal software da cui si desidera stampare.
2. Selezionare la stampante dall'apposito elenco, quindi fare clic sul pulsante **Proprietà** o **Preferenze** per aprire il driver di stampa.
3. Fare clic sulla scheda **Carta/qualità**.
4. Nell'elenco a discesa Formato carta, selezionare il formato delle etichette in uso.
5. Nell'elenco a discesa Tipo di carta, selezionare **Etichetta**.

6. Nell'elenco a discesa Origine carta, selezionare **Vassoio 1** o **Alimentazione manuale** (Vassoio 2).
7. Fare clic sul pulsante **OK** per chiudere la finestra di dialogo **Proprietà documento**.
8. Nella finestra di dialogo **Stampa**, fare clic sul pulsante **Stampa** per stampare il processo.

Modifica delle impostazioni della carta predefinite

La stampante è in grado di rilevare automaticamente se nel vassoio di alimentazione è stata caricata la carta e se la larghezza sia grande, piccola o media. È possibile modificare il formato carta predefinito grande, medio o piccolo rilevato dalla stampante.

1. Sul pannello di controllo della stampante, premere il pulsante destro sulla pulsantiera per selezionare l'opzione **Vassoi**.
2. Premere il pulsante **OK** per confermare.
3. Selezionare **Modifica** e premere **OK** per effettuare le modifiche desiderate.

4 Configurazione della stampante

Informazioni su come configurare la stampante mediante il software HP, il pannello di controllo della stampante ed Embedded Web Server (EWS).

Usare il software HP

Software HP consente di eseguire operazioni di stampa da un dispositivo mobile o da un computer.

- Configurazione e connessione della stampante in uso.
- Stampa e scansione di documenti e foto.
- Condivisione di documenti tramite e-mail e altre applicazioni.
- Gestione delle impostazioni della stampante, verifica dello stato della stampante, stampa di rapporti e ordinazione di materiali di consumo.



NOTA:

- È possibile scaricare Software HP dagli app store specifici del dispositivo.
- Software HP supporta dispositivi mobili e computer dotati di alcune versioni di iOS, Android, Windows e macOS.
Per ulteriori informazioni sui requisiti dei sistemi, visitare hp.com/support.
- Software HP è disponibile solo in alcune lingue e supporta solo alcuni formati di file. Alcune funzioni sono disponibili soltanto su determinati modelli o stampanti.

Installare HP software e creare un account HP:

1. Visitare hpsmart.com per scaricare e installare Software HP sul dispositivo.
2. Aprire HP software.
Se richiesto, creare o accedere a un account HP e registrare la stampante.
3. Collegare la stampante.
Vedere [Connettere la stampante](#).

Configurazione utilizzando l'embedded web server (EWS)

L'EWS è la home page della stampante a cui si accede tramite un browser Web. Utilizzare l'EWS per gestire le funzioni e le impostazioni della stampante dal computer o dal dispositivo mobile in uso.

- Visualizzare le informazioni sullo stato della stampante.
- Verificare le informazioni e lo stato dei materiali di consumo per la stampa.
- Visualizzare e modificare le impostazioni della rete e della stampante.

Aspetti da notare quando si accede all'EWS.

- Se il browser Web visualizza un messaggio per segnalare che il sito Web non è sicuro, selezionare l'opzione che consente di continuare. L'accesso al sito Web non comporta alcun pericolo per il dispositivo in uso.
- In base alla modalità di connessione della stampante, alcune funzionalità dell'EWS potrebbero non essere disponibili.
- Per motivi di sicurezza, alcune impostazioni in EWS sono protette da password.

Se viene richiesta la password, immettere il PIN predefinito della stampante disponibile sull'etichetta all'interno dello sportello di accesso della stampante. Se la password è stata modificata, immettere la nuova password.
- L'EWS non è accessibile oltre il firewall di rete.

Utilizzare l'EWS per visualizzare o modificare le impostazioni di configurazione IP, nonché impostare manualmente un indirizzo IPv4, la maschera di sottorete e il gateway predefinito.

Aprire l'embedded web server (EWS)

Aprire un browser Web e digitare l'indirizzo IP o il nome host della stampante.

 **NOTA:** Per la stampante collegata mediante la connessione Wi-Fi Direct, usare il seguente indirizzo IP: 192.168.223.1

1. Sul pannello di controllo della stampante, utilizzare la pulsantiera per selezionare l'opzione **Menu**, quindi premere il pulsante **OK** per confermare.
2. Premere il pulsante giù per selezionare **Info** e premere **OK** per continuare.
3. Selezionare **Dettagli Wi-Fi** o **Ethernet** e premere **OK** per trovare l'indirizzo IP.

Se viene richiesta la password, immettere il PIN predefinito della stampante disponibile sull'etichetta all'interno dello sportello di accesso della stampante. Se la password è stata modificata, immettere la nuova password.

 **NOTA:** È inoltre possibile aprire l'EWS utilizzando il HP software.

Visualizzare o modificare le impostazioni di rete

Durante la risoluzione dei problemi o l'impostazione della stampante, potrebbe essere necessario visualizzare o modificare le impostazioni di rete.

1. Aprire EWS.

2. Dal menu a sinistra, fare clic su **Rete**:
 - Per visualizzare le informazioni relative alla rete, fare clic su **Riepilogo di rete**.
 - Per modificare le impostazioni di rete, fare clic su **Impostazioni di rete**.

Modifica manuale dei parametri TCP/IP di IPv4 e IPv6

Potrebbe essere necessario configurare manualmente un indirizzo IP della stampante quando la stampante non viene rilevata sulla rete.

1. Aprire EWS.
2. Dal menu a sinistra, fare clic su scheda **Rete**, quindi fare clic sulla scheda **Impostazioni di rete**.
3. Fare clic su **Impostazioni IP**.
4. Nella pagina **Impostazioni IP**, fare clic sul menu a discesa **Protocolli**, quindi selezionare una delle seguenti opzioni:
 - Solo IPv4
 - Solo IPv6
 - IPv4 e IPv6

Modificare le impostazioni della stampante

Utilizzare il pannello di controllo per visualizzare o modificare le impostazioni della stampante. È inoltre possibile modificare le impostazioni della stampante utilizzando il software HP o il server EWS (Embedded Web Server).

1. Sul pannello di controllo della stampante, utilizzare la pulsantiera per selezionare l'opzione **Menu**, quindi premere il pulsante **OK** per confermare.
2. Premere il pulsante giù per selezionare **Impostazioni**, quindi premere il pulsante **OK** per continuare.
3. Selezionare l'opzione desiderata per apportare le modifiche necessarie.

 **SUGGERIMENTO:** Premere Home  per tornare alla schermata principale.

Assign or change the system password

Assign an administrator password using the embedded web server (EWS) to prevent unauthorized users from changing the printer settings.

1. Aprire EWS.
2. Dal menu a sinistra, fare clic su **Security**, and then click **Password Settings**.
3. On the **Admin Account Password** page, enter the password in the **New Password*** field.
4. Re-enter the password in the **Confirm Password** field.
5. Click **Apply**.

 **NOTE:** Make note of the password and store it in a safe place.

Modificare le impostazioni di risparmio energetico

La stampante include diverse funzionalità di risparmio per evitare lo spreco di energia e materiali di consumo.

Per ulteriori informazioni sulle impostazioni di risparmio energetico della stampante, vedere [Risparmio energia](#).

Aggiornamento stampante

HP rilascia regolarmente aggiornamenti del firmware per migliorare la funzionalità del prodotto e risolvere i problemi. Per impostazione predefinita, se la stampante è connessa a Internet, verifica automaticamente l'eventuale disponibilità di aggiornamenti a intervalli regolari.

Aggiornamento della stampante utilizzando il pannello di controllo

È possibile aggiornare manualmente il firmware della stampante utilizzando il pannello di controllo.

1. Sul pannello di controllo della stampante, utilizzare la pulsantiera per selezionare l'opzione **Menu**, quindi premere il pulsante **OK** per confermare.
2. Premere il pulsante giù per selezionare **Impostazioni**, quindi premere il pulsante **OK** per continuare.
3. Selezionare **Aggiornamento firmware** e premere **OK**, quindi selezionare una delle opzioni desiderate:
 - **Aggiornamento automatico (consigliato)**: La stampante controlla e installa automaticamente i nuovi aggiornamenti del firmware.
 - **Avvisa se disponibile**: La stampante verifica automaticamente la disponibilità di nuovi aggiornamenti firmware e visualizza una notifica sul pannello di controllo quando è disponibile un aggiornamento.
 - **Non verificare**: La stampante non verifica automaticamente la disponibilità di aggiornamenti.

Aggiornare la stampante utilizzando l'embedded web server (EWS)

È possibile aggiornare il firmware della stampante utilizzando l'EWS.

1. Aprire EWS.

Vedere [Aprire l'embedded web server \(EWS\)](#).

Se viene richiesta la password, immettere il PIN predefinito della stampante disponibile sull'etichetta all'interno dello sportello di accesso della stampante. Se la password è stata modificata, immettere la nuova password.

2. Dal menu a sinistra, fare clic su Toccare **Generale**, quindi fare clic su **Aggiornamento firmware**.
3. Nella pagina **Informazioni firmware**, fare clic su **Verifica aggiornamenti**.

Se è disponibile un aggiornamento, la stampante installerà l'aggiornamento e quindi verrà riavviata.



NOTA: Se vengono richieste le impostazioni proxy, seguire le istruzioni visualizzate per configurare un server proxy. Se non si dispone di tali informazioni, contattare l'amministratore di rete o la persona che ha configurato la rete.

HP Web Jetadmin

HP Web Jetadmin è uno strumento pluripremiato leader del settore che consente di gestire in modo efficiente un'ampia gamma di prodotti HP di rete, tra cui stampanti, stampanti multifunzione e digital sender. Questa soluzione singola consente di installare, monitorare, gestire, risolvere i problemi e proteggere in remoto l'ambiente di imaging e di stampa, con conseguente aumento della produttività aziendale grazie al risparmio di tempo, al controllo dei costi e alla protezione dell'investimento.

Gli aggiornamenti di HP Web Jetadmin vengono eseguiti regolarmente per fornire assistenza su funzionalità del prodotto specifiche. Per ulteriori informazioni, visitare il sito Web www.hp.com/go/webjetadmin.

5 Stampa

Informazioni su come stampare dal computer o dal dispositivo mobile.

Installare HP software su smartphone, laptop, computer desktop o altri dispositivi di stampa, eseguire la scansione e gestire la stampante.

 **NOTA:** Se un processo di stampa multicopia non viene stampato, è necessario inviare nuovamente il processo di stampa con il numero di copie impostato su 1.

Stampa da un computer Windows

È possibile stampare dal menu file della maggior parte delle app.

Assicurarsi di aver installato HP software. Vedere [Usare il software HP](#).

1. Aprire il documento da stampare.
2. Dal menu **File** del programma software, selezionare l'opzione **Stampa**.

 **NOTA:** Accertarsi che nell'elenco delle stampanti disponibili sia selezionata la stampante in uso.

3. Fare clic sul pulsante per aprire la finestra di dialogo **Proprietà**.

A seconda dell'applicazione software, questo pulsante potrebbe essere denominato **Proprietà**, **Opzioni**, **Impostazioni** o **Preferenze**.

4. Modificare le impostazioni di stampa, se necessario, quindi fare clic su **OK**.
5. Fare clic su **Stampa** o su **OK** per avviare la stampa.

Stampare da un computer Mac

Utilizzare il comando Stampa da qualsiasi file aperto.

1. Se si effettua la stampa per la prima volta, attenersi alla seguente procedura.
 - a. Aprire **Preferenze di sistema** e selezionare **Stampanti e scanner**.
 - b. Fare clic sul pulsante/icona **Aggiungi +**, selezionare la stampante dall'elenco delle stampanti, quindi fare clic su **Aggiungi**.
2. Aprire il documento che si desidera stampare e utilizzare il comando **Stampa**.

Accertarsi che nell'elenco delle stampanti disponibili sia selezionata la stampante in uso.

3. Cambiare le impostazioni di stampa, se necessario.
4. Fare clic su **Stampa** per eseguire l'operazione.

Stampa da dispositivi mobili

È possibile stampare documenti e foto dai dispositivi mobili utilizzando Software HP, AirPrint o HP Print service plugin.

- **Software HP:** Per ulteriori informazioni sulla stampa mobile, visitare hp.com/mobileprinting.
- **iOS:** I dispositivi che eseguono iOS 4.2 o versioni successive dispongono di AirPrint preinstallato.
- **Android:** Scaricare HP Print service plugin (supportato dalla maggioranza dei dispositivi Android) dal Google Play Store e abilitarlo sul dispositivo.

Esecuzione di stampe utilizzando Wi-Fi Direct

Con Wi-Fi Direct, è possibile connettere il computer o dispositivo mobile direttamente alla stampante e stampare in modalità wireless, senza collegarsi a una rete wireless esistente.



NOTA:

- Utilizzando una connessione Wi-Fi Direct è possibile collegare fino a 5 computer e dispositivi mobili alla stampante.
 - Accertarsi di attivare Wi-Fi Direct sulla stampante prima di stampare dal dispositivo. L'attivazione del Wi-Fi Direct può essere eseguita dal pannello di controllo della stampante o da embedded web server (EWS).
-
1. Sul pannello di controllo della stampante, utilizzare la pulsantiera per selezionare l'opzione **Menu**, quindi premere il pulsante **OK** per confermare.
 2. Premere il pulsante giù per selezionare **Impostazioni**, quindi premere il pulsante **OK** per continuare.
 3. Selezionare **Impostazioni di rete** e premere **OK**.
 4. Selezionare **Wi-Fi Direct** e premere **OK**.
 5. Seguire quindi le istruzioni visualizzate per aggiungere la stampante alla rete.

Visitare hp.com/go/wifidirectprinting per informazioni sull'uso di Wi-Fi Direct e sulla risoluzione dei problemi.

Suggerimenti per la stampa corretta

Per eseguire correttamente la stampa, accertarsi che le impostazioni della stampante siano appropriate, che il toner nelle cartucce HP sia sufficiente e che la carta sia caricata correttamente nei vassoi.

È possibile controllare le impostazioni della stampante in HP software, embedded web server (EWS), e le applicazioni software utilizzate.

Suggerimenti per le cartucce toner

Di seguito sono riportati alcuni consigli per ottenere stampe ottimali:

- Se la qualità di stampa non è accettabile, consultare [Risoluzione dei problemi relativi alla qualità di stampa](#).
- Usare cartucce toner originali HP.

Le cartucce toner originali HP sono progettate e testate su stampanti e carte HP per garantire la produzione agevole di risultati sempre eccezionali.



NOTA:

- HP non garantisce la qualità o l'affidabilità dei materiali di consumo non originali HP. Gli interventi di assistenza o riparazione del prodotto resi necessari a seguito dell'uso di materiali non originali HP non sono coperti dalla garanzia.
- Per ulteriori informazioni e possibilità di capire se sono state acquistate cartucce originali HP, visitare hp.com/go/anticounterfeit.

- Verificare che la cartuccia toner sia installata correttamente.

Per ulteriori informazioni, vedere [Sostituire la cartuccia toner](#).

- Controllare i livelli stimati del toner per verificare che vi sia toner sufficiente.

Per ulteriori informazioni, vedere [Materiali di consumo e accessori](#).

Consigli per il caricamento della carta

Di seguito sono riportati alcuni consigli relativi al caricamento della carta per stampe ottimali:

- Assicurarsi che la carta sia caricata correttamente nel vassoio principale, quindi impostare il formato e il tipo di supporto corretti. Al caricamento della carta in vassoio principale, sarà chiesto di impostare il formato e il tipo di supporto dal pannello di controllo.

Vedere [Caricamento dei supporti](#).

- Caricare una risma di carta (non un solo foglio). Per evitare che la carta si inceppi, tutti i fogli della risma devono essere dello stesso tipo e formato.
- Caricare la carta con il lato di stampa rivolto verso il basso.
- Assicurarsi che la carta caricata sia adagiata correttamente nel vassoio principale e che i margini non siano spiegazzati o strappati.
- Regolare le guide di larghezza della carta nel vassoio principale in modo che aderisca al supporto. Assicurarsi che le guide non pieghino la carta nel vassoio.

6 Materiali di consumo, accessori e componenti

In questa sezione viene descritta la procedura da seguire per ordinare i materiali di consumo e gestire gli accessori.

Ordinare materiali di consumo, accessori e componenti

In questa sezione viene descritta la procedura da seguire per ordinare materiali di consumo, accessori e componenti.

Ordine

Tabella 6-1 Ordine

Ordinazione dei materiali di consumo	Siti supporto HP:
Ordinare materiali di consumo e carta	www.hp.com/go/suresupply
Ordinare parti di ricambio o accessori HP originali	www.hp.com/buy/parts
Ordinare tramite i fornitori di assistenza o di supporto	Contattare un centro di assistenza o di supporto HP autorizzato.

Materiali di consumo e accessori

- A: Cartuccia toner di capacità standard.
- X: Cartuccia toner ad alta capacità.

Tabella 6-2 Elenco di materiali di consumo e accessori

Denominazione /numero cartuccia	Codice prodotto	Paesi in uso
HP 218A Cartuccia toner nero originale LaserJet	W2180A	Solo Nord America e Asia continentale
HP 218X Cartuccia toner nero originale LaserJet	W2180X	Solo Nord America e Asia continentale
HP 218A Cartuccia toner ciano originale LaserJet	W2181A	Solo Nord America e Asia continentale
HP 218X Cartuccia toner ciano originale LaserJet	W2181X	Solo Nord America e Asia continentale
HP 218A Cartuccia toner giallo originale LaserJet	W2182A	Solo Nord America e Asia continentale
HP 218X Cartuccia toner giallo originale LaserJet	W2182X	Solo Nord America e Asia continentale
HP 218A Cartuccia toner magenta originale LaserJet	W2183A	Solo Nord America e Asia continentale
HP 218X Cartuccia toner magenta originale LaserJet	W2183X	Solo Nord America e Asia continentale
HP 219A Cartuccia toner nero originale LaserJet	W2190A	Solo Regno Unito, Irlanda ed Europa*
HP 219X Cartuccia toner nero originale LaserJet	W2190X	Solo Regno Unito, Irlanda ed Europa*
HP 219A Cartuccia toner ciano originale LaserJet	W2191A	Solo Regno Unito, Irlanda ed Europa*
HP 219X Cartuccia toner ciano originale LaserJet	W2191X	Solo Regno Unito, Irlanda ed Europa*
HP 219A Cartuccia toner giallo originale LaserJet	W2192A	Solo Regno Unito, Irlanda ed Europa*
HP 219X Cartuccia toner giallo originale LaserJet	W2192X	Solo Regno Unito, Irlanda ed Europa*
HP 219A Cartuccia toner magenta originale LaserJet	W2193A	Solo Regno Unito, Irlanda ed Europa*
HP 219X Cartuccia toner magenta originale LaserJet	W2193X	Solo Regno Unito, Irlanda ed Europa*
HP 222A Cartuccia toner nero originale LaserJet	W2220A	Solo America Latina, ISE, Asia continentale, India e Cina
HP 222X Cartuccia toner nero originale LaserJet	W2220X	Solo America Latina, ISE, Asia continentale, India e Cina
HP 222A Cartuccia toner ciano originale LaserJet	W2221A	Solo America Latina, ISE, Asia continentale, India e Cina

Tabella 6-2 Elenco di materiali di consumo e accessori (continuazione)

Denominazione /numero cartuccia	Codice prodotto	Paesi in uso
HP 222X Cartuccia toner ciano originale LaserJet	W2221X	Solo America Latina, ISE, Asia continentale, India e Cina
HP 222A Cartuccia toner giallo originale LaserJet	W2222A	Solo America Latina, ISE, Asia continentale, India e Cina
HP 222X Cartuccia toner giallo originale LaserJet	W2222X	Solo America Latina, ISE, Asia continentale, India e Cina
HP 222A Cartuccia toner magenta originale LaserJet	W2223A	Solo America Latina, ISE, Asia continentale, India e Cina
HP 222X Cartuccia toner magenta originale LaserJet	W2223X	Solo America Latina, ISE, Asia continentale, India e Cina

*Il prodotto presenta caratteristiche specifiche delle aree geografiche elencate sopra. Tuttavia, nulla di quanto contenuto nel presente documento deve essere interpretato come un'autorizzazione di HP a importare prodotti nello Spazio Economico Europeo, in Irlanda e nel Regno Unito da qualsiasi paese esterno a tale area geografica.

Controllare i livelli di toner stimati

Per controllare i livelli di toner stimati è possibile utilizzare il pannello di controllo della stampante.

In alternativa, è possibile controllare i livelli di toner stimati utilizzando Software HP e embedded web server (EWS).

1. Sul pannello di controllo della stampante, premere il pulsante destro sulla pulsantiera per selezionare l'opzione **Materiali di consumo** e il pulsante premere **OK** per confermare.
2. Selezionare **Cartucce** e premere **OK**.



NOTA: Gli avvisi e gli indicatori dei livelli di toner forniscono una stima a scopo puramente informativo. Se si riceve un avviso di livello di toner basso, è opportuno disporre di una cartuccia di ricambio in modo da non dover ritardare la stampa. Non è necessario sostituire le cartucce di inchiostro finché non viene richiesto.

Parti riparabili dall'utente

Le parti riparabili dall'utente (CSR) sono disponibili per diverse stampanti HP LaserJet per ridurre i tempi di riparazione. Ulteriori informazioni sul programma CSR e i suoi vantaggi sono disponibili all'indirizzo www.hp.com/go/csr-support e www.hp.com/go/csr-faq.

Le parti di ricambio HP originali possono essere ordinate sul sito www.hp.com/buy/parts oppure contattando un centro di assistenza HP autorizzato. Durante l'ordinazione, potrebbero occorrere le seguenti informazioni: numero di parte, numero di serie (disponibile sul retro della stampante), codice del prodotto o nome della stampante.

- Le parti CSR elencate come **Obbligatorie** devono essere installate dai clienti, a meno che questi non desiderino richiedere la riparazione a pagamento dell'assistenza tecnica HP. Per queste parti, la garanzia della stampante HP non include le opzioni di assistenza in loco o reso al deposito.
- Le parti CSR elencate come **Opzionali** possono essere installate dal personale dell'assistenza tecnica HP su richiesta dei clienti senza costi aggiuntivi durante il periodo di copertura della garanzia della stampante.

Tabella 6-3 Parti riparabili dall'utente

Elemento	Descrizione	Opzioni di auto-riparazione	Codice prodotto
Vassoio dell'alloggiamento per alimentazione prioritaria di singoli fogli	Vassoio sostitutivo per il vassoio 1 dell'alloggiamento di alimentazione prioritaria per fogli singoli	Obbligatorio	RM2-3080-000
Vassoio di alimentazione della carta da 250 fogli	Cassetto sostitutivo per il vassoio 2	Obbligatorio	RM2-3072-000

Configurare le impostazioni di protezione delle cartucce di toner HP

Per controllare quali cartucce sono installate nella stampante e proteggerle dal furto, utilizzare le funzioni HP Cartridge Policy e Cartridge Protection.

- **Cartridge Policy:** Questa funzione consente di proteggere la stampante dall'uso di cartucce di toner contraffatte permettendo solo l'uso di cartucce originali HP. L'uso di cartucce HP originali garantisce la qualità migliore possibile. Quando un utente installa una cartuccia non originale HP, sul pannello di controllo della stampante viene visualizzato un messaggio che segnala che la cartuccia non è autorizzata e fornisce informazioni su come procedere.
- **Cartridge Protection:** Questa funzione consente di associare in modo permanente le cartucce di toner con una stampante specifica o un gruppo specifico di stampanti, in modo che non possano essere utilizzate in altre stampanti. Proteggendo le cartucce si protegge anche il proprio investimento. Quando questa funzione è attivata, se qualcuno tenta di trasferire una cartuccia protetta dalla stampante originale in una stampante non autorizzata, questa non sarà in grado di stampare. Sul pannello di controllo della stampante viene visualizzato un messaggio che segnala che la cartuccia è protetta e fornisce informazioni su come procedere.

⚠ ATTENZIONE: Dopo avere attivato la protezione delle cartucce per la stampante, tutte le cartucce di toner installate successivamente nella stampante sono protette automaticamente e *in modo permanente*. Per evitare di proteggere una cartuccia nuova, disattivare la funzione *prima* di installare la cartuccia.

Disattivando la funzione non viene disattivata la protezione delle cartucce già installate.

Entrambe le funzioni sono disattivate per impostazione predefinita. Seguire queste procedure per attivare o disattivare le funzioni.

Attivare o disattivare la funzione Cartridge Policy

La funzione Criterio cartuccia può essere attivata o disattivata tramite Embedded Web Server (EWS).

📝 NOTA: L'attivazione o disattivazione di questa funzione potrebbe richiedere una password amministratore.

1. Aprire EWS.
2. Nel menu a sinistra, fare clic su **Materiali di consumo**, quindi selezionare **Impostazioni materiali di consumo**.
3. Selezionare l'opzione desiderata in **Policy cartucce HP autorizzate**.

Sostituire la cartuccia toner

Sostituire le cartucce con le cartucce originali HP nuove quando i livelli delle cartucce toner sono troppo bassi e la qualità di stampa non è più sufficiente.

 **NOTA:** Quando una cartuccia toner è in via di esaurimento, la ridistribuzione del toner nella cartuccia potrebbe migliorare la qualità di stampa e consentire all'utente di continuare a stampare. Per ridistribuire il toner nella cartuccia, estrarre la cartuccia toner dalla stampante, scuoterla delicatamente avanti e indietro lungo l'asse orizzontale, quindi reinserirla nella stampante.

1. Aprire lo sportello di accesso alle cartucce.

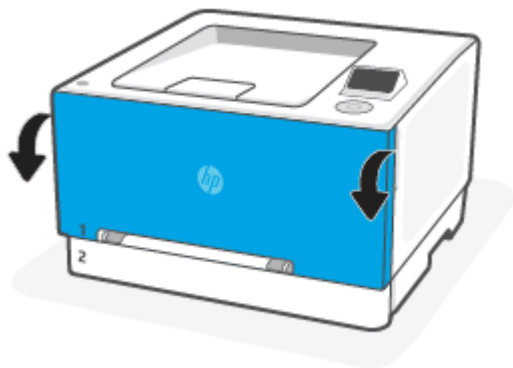

2. Afferrare la maniglia blu sul cassetto delle cartucce toner, quindi estrarre il cassetto.

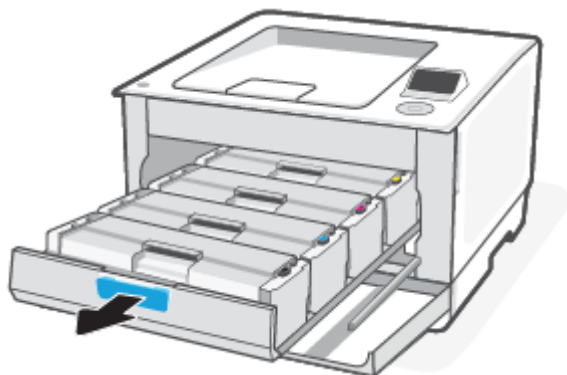

3. Afferrare la maniglia della cartuccia toner ed estrarre la cartuccia toner tirandola verso l'alto per rimuoverla.

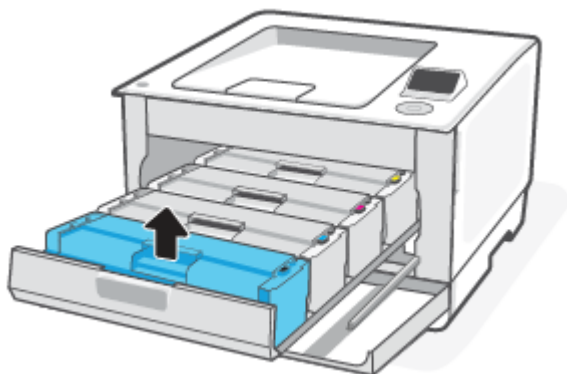

4. Riciclare la cartuccia toner usata. Per riciclare la cartuccia toner usata, visitare hp.com/recycle.
5. Estrarre la nuova cartuccia dalla confezione e agitarla delicatamente in direzione laterale, su e giù per distribuire il toner in modo uniforme all'interno della cartuccia.

⚠ ATTENZIONE: Per evitare danni alla cartuccia, tenerla da entrambe le estremità. Non toccare il coperchio protettivo o la superficie del rullo.

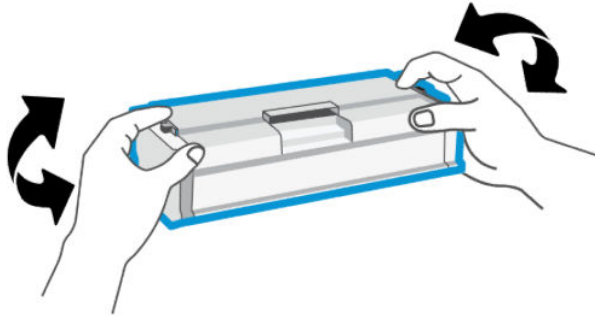

6. Installare la nuova cartuccia toner. Assicurarsi che il chip colorato sulla cartuccia corrisponda a quello presente sul cassetto.

⚠ ATTENZIONE:

- Quando una cartuccia toner è in via di esaurimento, la ridistribuzione del toner nella cartuccia potrebbe migliorare la qualità di stampa e consentire all'utente di continuare a stampare. Per ridistribuire il toner nella cartuccia, estrarre la cartuccia toner dalla stampante, scuoterla delicatamente avanti e indietro lungo l'asse orizzontale, quindi reinserirla nella stampante.
- Se gli indumenti si macchiano di toner, rimuoverlo con un panno asciutto e lavare gli indumenti in acqua fredda. *L'acqua calda fissa il toner sul tessuto.*

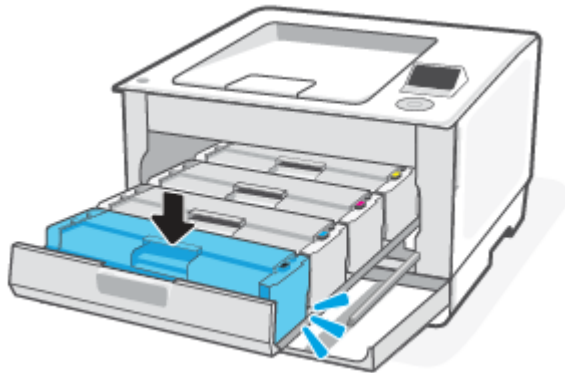

7. Installare la cartuccia toner nel cassetto e chiudere il cassetto delle cartucce toner.

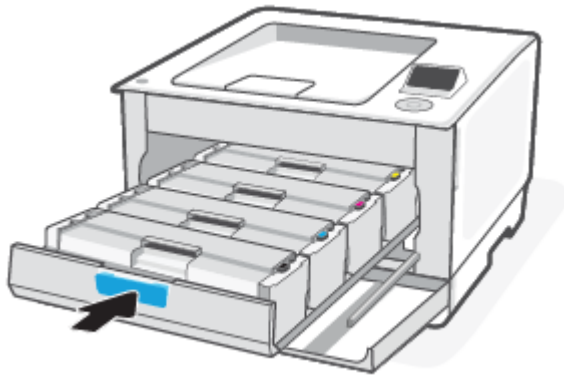

8. Chiudere lo sportello di accesso alle cartucce.

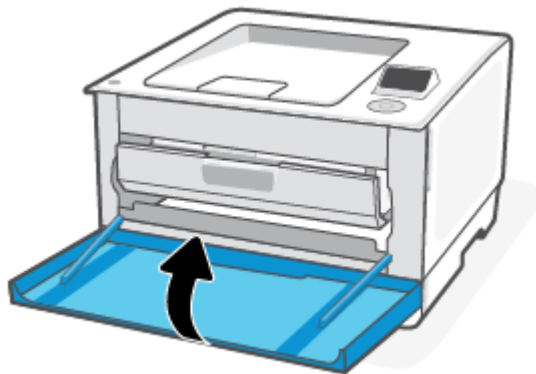

Cartuccia in esaurimento

In questo argomento viene descritta la procedura da seguire per gestire le cartucce con valori di impostazione molto bassi.

Cartuccia in esaurimento

La durata effettiva rimanente della cartuccia potrebbe variare. Tenere sempre una cartuccia di sostituzione disponibile da installare nel caso in cui la qualità di stampa non sia più soddisfacente. Non è necessario sostituire immediatamente la cartuccia.

Continuare a stampare con la cartuccia attualmente installata fino a quando la ridistribuzione del toner fornisce una qualità di stampa soddisfacente. Per ridistribuire il toner, rimuovere la cartuccia di toner dalla stampante e agitarla delicatamente avanti e indietro nel suo asse orizzontale. Per una rappresentazione grafica, vedere le istruzioni di sostituzione della cartuccia. Reinscrivere la cartuccia di toner nella stampante e chiudere il coperchio.

La cartuccia è quasi esaurita

La durata effettiva rimanente della cartuccia potrebbe variare. Tenere sempre una cartuccia di sostituzione disponibile da installare nel caso in cui la qualità di stampa non sia più soddisfacente. Non è necessario sostituire immediatamente la cartuccia, a meno che la qualità di stampa non risulti del tutto inaccettabile.

Quando la cartuccia di toner HP è quasi esaurita, non è più coperta dalla Garanzia di protezione HP.

Modificare le impostazioni "Quasi esaurita"

Modificare le impostazioni dei materiali di consumo della stampante utilizzando Embedded Web Server (EWS).

È possibile modificare il comportamento della stampante quando i materiali di consumo sono quasi esauriti. Quando si installa una nuova cartuccia di toner non è necessario riconfigurare queste impostazioni.

1. Aprire EWS.
2. Nel riquadro di navigazione a sinistra, fare clic su **Materiali di consumo**
3. Fare clic sulla scheda **Impostazioni materiali di consumo** e selezionare le opzioni desiderate.
4. Fare clic su **Applica**.

Ordinazione dei materiali di consumo

Tabella 6-4 Ordinazione dei materiali di consumo

Ordine	Assistenza HP
Ordinare materiali di consumo e carta	www.hp.com/go/suresupply
Ordinare tramite i fornitori di assistenza o di supporto	Contattare un centro di assistenza o di supporto HP autorizzato.

7 Risolvere un problema

Risolvere i problemi comuni.

È possibile richiedere assistenza utilizzando HP software e il pannello di controllo della stampante.

- **HP software:** Mostra avvisi in caso di problemi della stampante (inceppamenti e altri problemi), collegamenti ai contenuti della guida e opzioni per contattare il supporto qualora fosse necessaria ulteriore assistenza.

Per ulteriori informazioni, consultare [Usare il software HP](#).

- **Pannello di controllo della stampante:** Sul pannello di controllo della stampante, utilizzare la pulsantiera e fare clic sul pulsante destro per selezionare l'opzione **Guida**,  e premere il pulsante **OK** per accedere al menu Guida, alla guida contestuale e alle animazioni per alcune attività.

Se i suggerimenti non portano alla risoluzione dei problemi, richiedere assistenza utilizzando uno dei servizi di supporto contattare il Supporto HP.

Visitare il sito hp.com/support per ulteriori informazioni.

Problemi di inceppamento e alimentazione della carta

Informazioni su come risolvere i problemi relativi a inceppamenti e alimentazione della carta.

Potenziali punti di inceppamento

Gli inceppamenti della carta possono verificarsi nelle seguenti aree della stampante.



Tabella 7-1 Potenziali punti di inceppamento

Funzione	Descrizione
1	Vassoio di uscita
2	Vassoio 1 dell'alloggiamento di alimentazione prioritaria per fogli singoli
3	Vassoio di alimentazione/Vassoio 2
4	Sportello di accesso posteriore

Rimuovere la carta inceppata

Controllare tutte le aree in cui possono verificarsi inceppamenti e rimuovere la carta inceppata o gli oggetti estranei eventualmente presenti.

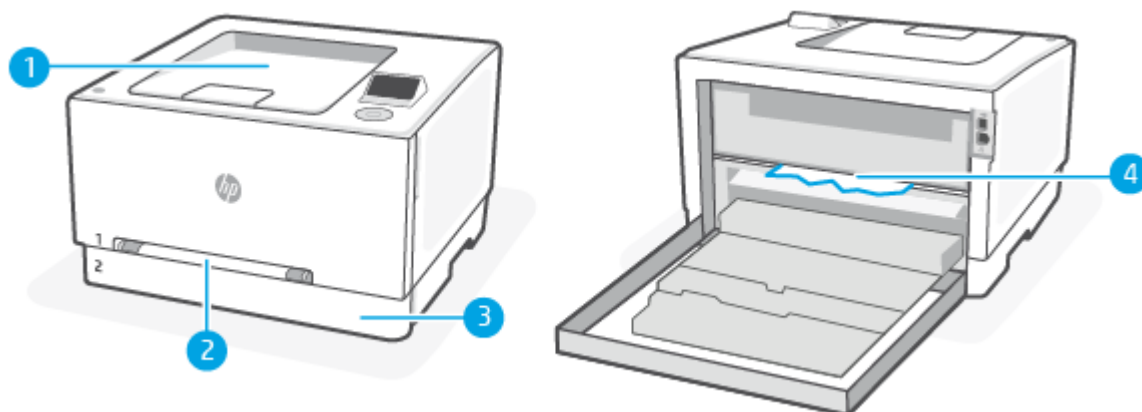
⚠ ATTENZIONE:

- Non usare oggetti appuntiti, quali pinzette o pinze ad ago, per rimuovere gli inceppamenti.
- Quando si rimuove la carta inceppata, estrarre la carta dalla stampante con entrambe le mani.
- Per evitare altri inceppamenti della carta, rimuovere tutti i piccoli frammenti di carta e gli oggetti estranei che si trovano.
- Quando si verifica un inceppamento, sul pannello di controllo potrebbe essere visualizzato il seguente messaggio e un'animazione che aiuta nella rimozione dell'inceppamento.

Rimuovere un inceppamento carta dal vassoio 1 dell'alloggiamento per fogli singoli

Rimuovere eventuali inceppamenti nell'area del vassoio.

1. Verificare che la stampante sia spenta.

2. Estrarre completamente il vassoio 2 dalla stampante.

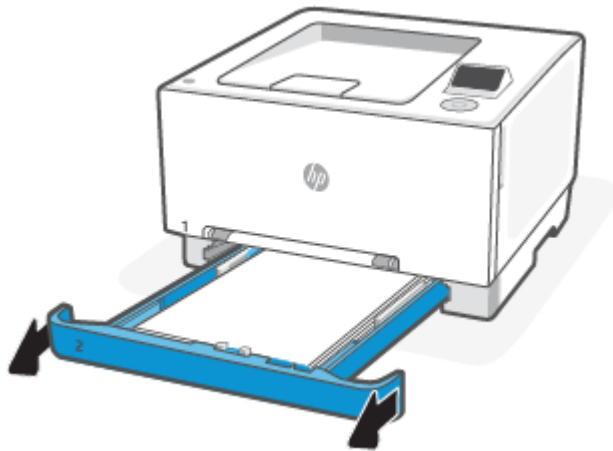

3. Abbassare l'alloggiamento di alimentazione prioritaria per fogli singoli, quindi estrarre il vassoio dell'alloggiamento.

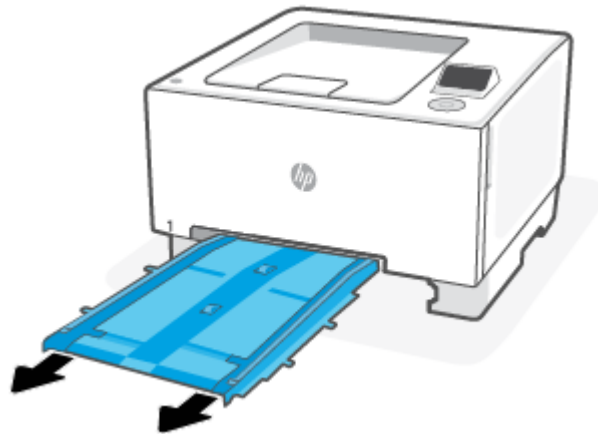

4. Estrarre delicatamente l'eventuale carta inceppata nell'alloggiamento di alimentazione prioritaria per fogli singoli.

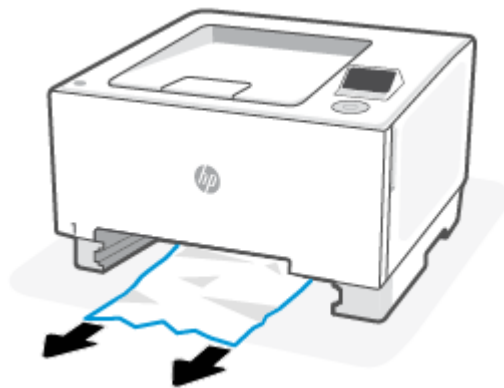

5. Inserire il vassoio 1 dell'alloggiamento di alimentazione prioritaria per fogli singoli nella stampante.

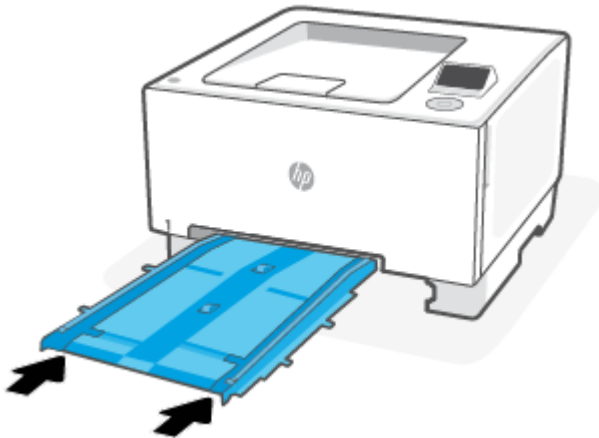

6. Reinserire e chiudere il vassoio 2.

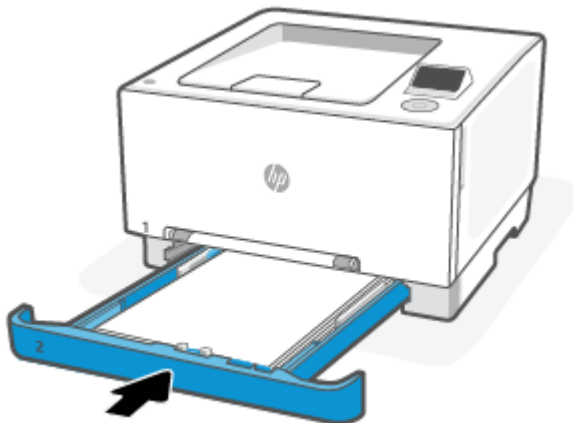

Eliminare un inceppamento carta dal vassoio 2

Rimuovere i vassoi di alimentazione e raccolta ed eliminare eventuali inceppamenti nell'area del vassoio.

1. Verificare che la stampante sia spenta.

2. Estrarre completamente il vassoio 2 dalla stampante.

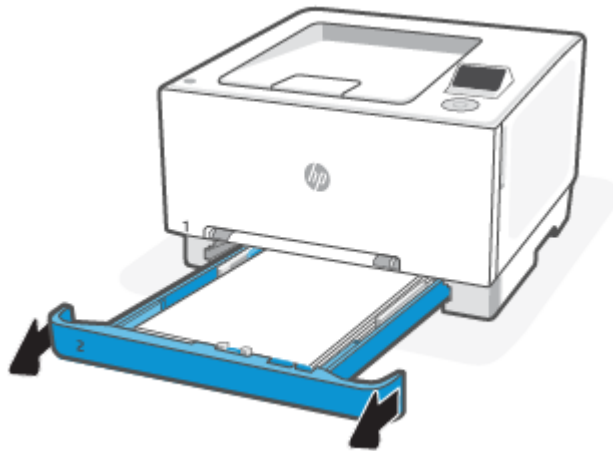

3. Rimuovere tutti gli inceppamenti o i fogli di carta danneggiati.

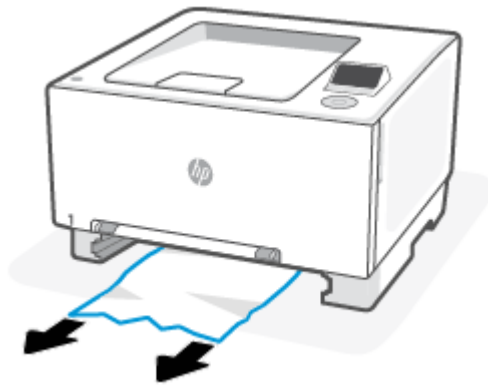

4. Se non sono visibili fogli inceppati, o se la carta inceppata si trova in profondità nell'area di alimentazione del vassoio 2 ed è difficile rimuoverla, premere verso il basso l'alloggiamento di alimentazione prioritaria per fogli singoli e rimuovere il vassoio dell'alloggiamento.

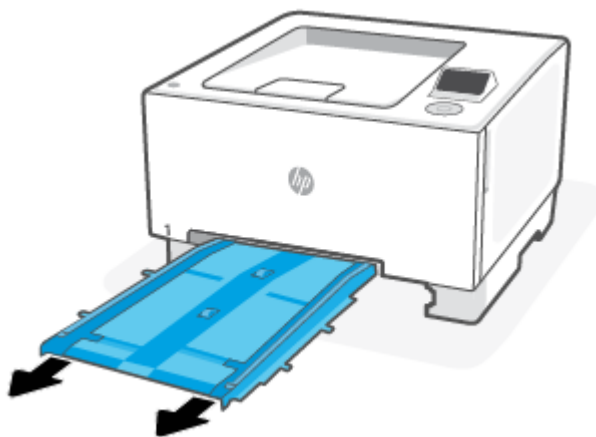

5. Rimuovere tutti gli inceppamenti o i fogli di carta danneggiati.

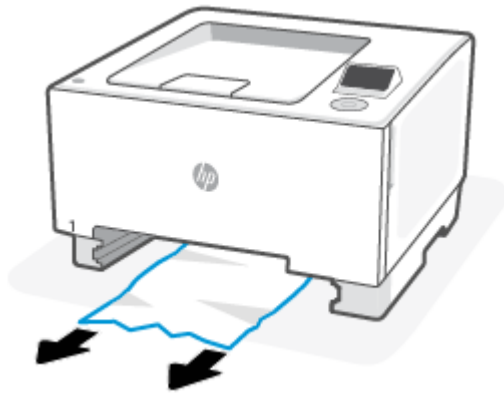

6. Se il vassoio prioritario per fogli singoli è stato rimosso, reinsertirlo spingendolo nella stampante.

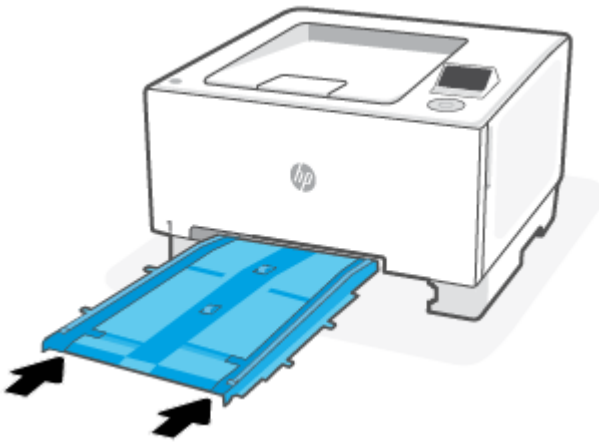

7. Reinsertire e chiudere il vassoio 2.

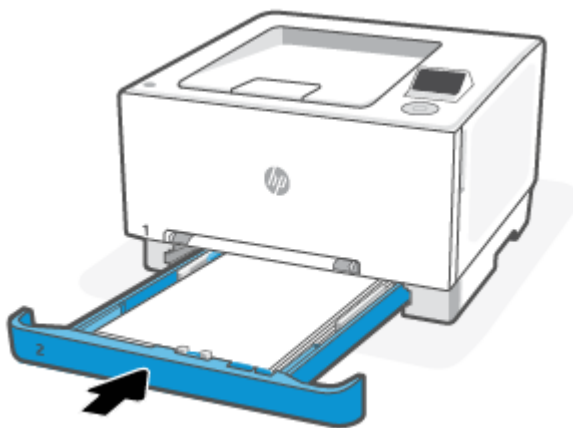

Eliminare un inceppamento carta dallo sportello di accesso posteriore

Rimuovere lo sportello di accesso posteriore ed eliminare eventuali inceppamenti nell'area.

1. Verificare che la stampante sia spenta.

2. Nella parte posteriore della stampante, aprire lo sportello di accesso alle cartucce.

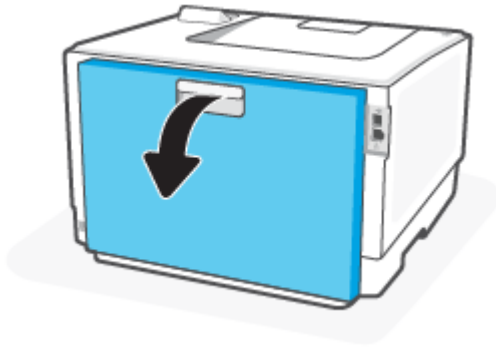

3. Rimuovere tutti gli inceppamenti o i fogli di carta danneggiati.

⚠ ATTENZIONE: Il rullo fusore può essere caldo mentre la stampante è in uso. Lasciare raffreddare il rullo fusore prima di maneggiarlo.

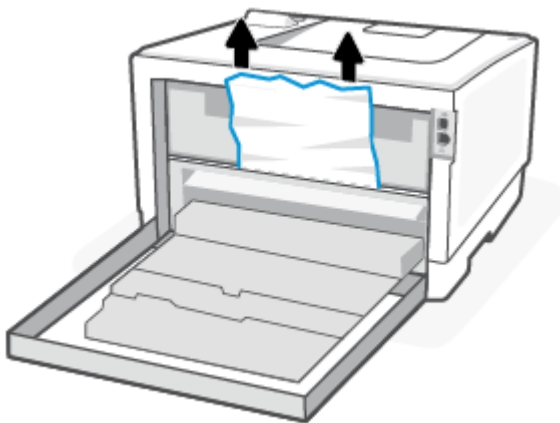

4. Chiudere lo sportello di accesso posteriore.

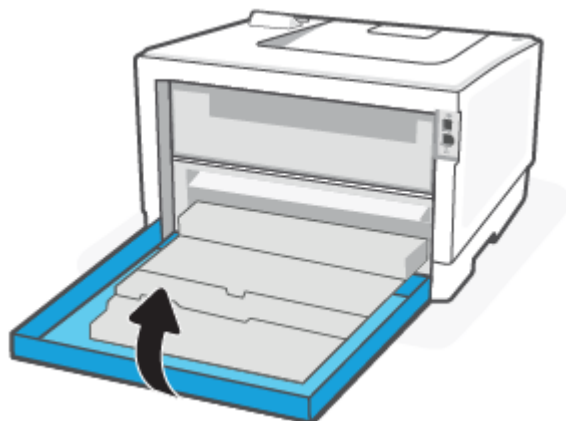

Eliminare un inceppamenti carta nel contenitore di raccolta

Eliminare gli inceppamenti carta da tutte le posizioni possibili di inceppamento relative al contenitore di raccolta.

1. Verificare che la stampante sia spenta.
2. Nella parte posteriore della stampante, aprire lo sportello di accesso alle cartucce.

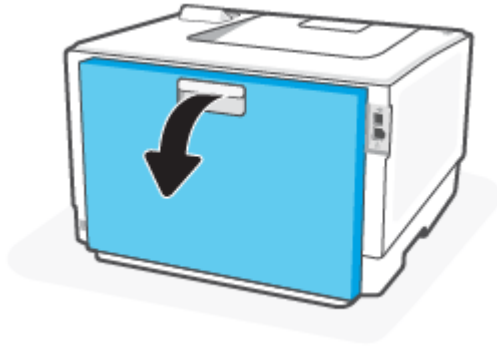

3. Se è visibile carta nel contenitore di raccolta, afferrare il bordo di entrata e rimuoverla. Utilizzare entrambe le mani per rimuovere la carta inceppata senza strapparla.

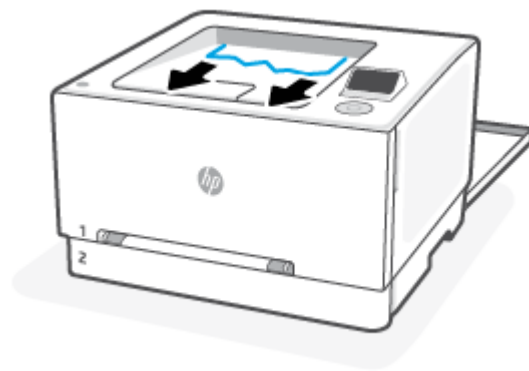

4. Rimuovere delicatamente la carta inceppata dai rulli nell'area dello sportello di accesso posteriore.

⚠ ATTENZIONE: Il rullo fusore può essere caldo mentre la stampante è in uso. Lasciare raffreddare il rullo fusore prima di maneggiarlo.

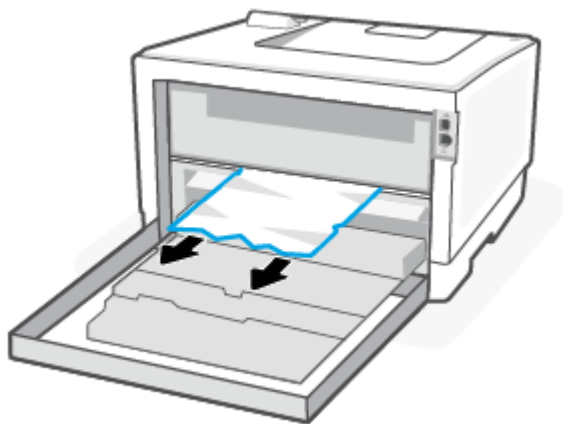

5. Chiudere lo sportello di accesso posteriore.

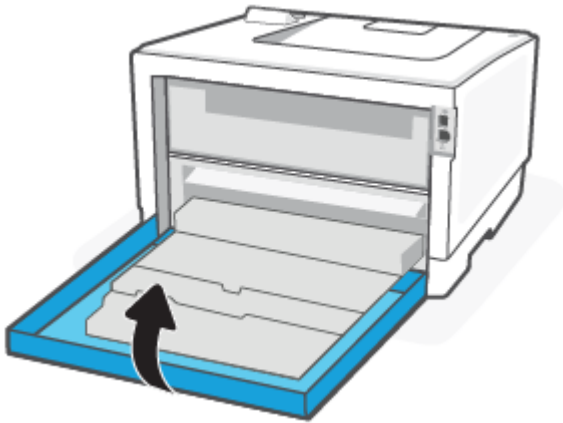

Risoluzione dei problemi di alimentazione della carta

Quale tipo di problema si è verificato?

- **La carta non viene prelevata dal vassoio**

- Controllare che la carta sia caricata nel vassoio.

Vedere [Caricamento dei supporti](#).

- Assicurarsi che le guide della larghezza della carta siano regolate in corrispondenza degli appositi segni del vassoio corrispondenti al formato caricato. Verificare inoltre che le guide di carta siano a contatto della risma, senza comprimerla.
- Verificare che la risma di carta sia allineata con le linee del formato carta appropriate nella parte inferiore del vassoio di alimentazione e che non superi l'altezza della risma nella parte laterale o sulla guida della larghezza della carta della stampante.
- Accertarsi che la carta presente nel vassoio non sia arricciata. Stirare i fogli piegandoli nella direzione opposta a quella dell'arricciatura.
- Sfogliare la carta prima di caricarla.

- **Le stampe risultano inclinate**

- Assicurarsi che la carta caricata nel vassoio di alimentazione sia allineata alle guide di larghezza della carta. Se necessario, estrarre il vassoio di alimentazione dalla stampante e ricaricare correttamente la carta, assicurandosi che le guide della carta siano correttamente allineate.
- Caricare la carta nella stampante solo quando la stampa non è in corso.
- Assicurarsi che lo sportello di accesso posteriore sia ben chiuso.

- **Vengono prelevate più pagine alla volta**

- Assicurarsi che le guide della larghezza della carta siano regolate in corrispondenza degli appositi segni del vassoio corrispondenti al formato caricato. Verificare inoltre che le guide di larghezza carta siano a contatto della risma, senza comprimerla.

- Verificare che la risma di carta sia allineata con le linee del formato carta appropriate nella parte inferiore del vassoio di alimentazione e che non superi l'altezza della risma nella parte laterale o sulla guida della larghezza della carta della stampante.
- Assicurarsi di non aver sovraccaricato il vassoio con la carta.
- Per ottenere le migliori prestazioni ed efficienza, utilizzare carta HP.

Errori di stampa

Informazioni su come risolvere i problemi relativi alla stampa.

Risoluzione dei problemi legati alla qualità di stampa

Informazioni su come risolvere i problemi relativi alla qualità di stampa.



NOTA: Per evitare problemi legati alla qualità di stampa, spegnere sempre la stampante utilizzando il pulsante di accensione, quindi attendere che la spia (pulsante Accensione) si spenga prima di estrarre la spina di alimentazione o spegnere la presa multipla. Questo consente alla stampante di spostare le cartucce in una posizione protetta per evitare che si secchino.

Stampare da un programma software diverso

Provare a stampare da un altro programma software. Se la pagina viene stampata correttamente, il problema è legato al software da cui è stata eseguita la stampa.

Se la pagina non viene stampata correttamente, provare ad aggiornare la stampante e a ripetere la stampa. Vedere [Aggiornamento stampante](#).

Controllo dell'impostazione relativa al tipo di carta per il processo di stampa

Controllare l'impostazione del tipo di carta quando si stampa da un programma software e le pagine stampate presentano sbavature, stampa sfocata o scura, carta curvata, punti sparsi di toner o piccole aree in cui il toner è mancante.

Controllare l'impostazione del tipo di carta sulla stampante

Verificare che il vassoio contenga il tipo di carta corretto.

Controllare l'impostazione del tipo di carta (Windows)

1. Nel programma software, selezionare l'opzione **Stampa**.
2. Selezionare la stampante, quindi fare clic sul pulsante **Imposta preferenze**.
3. Controllare le impostazioni della carta.

Controllare l'impostazione del tipo di carta (OS X)

1. Fare clic sul menu **File** e quindi sull'opzione **Stampa**.
2. Nel menu **Stampante**, selezionare la stampante.
3. Per impostazione predefinita, nel driver di stampa viene visualizzato il menu **Copie e pagine**. Aprire l'elenco a discesa dei menu, quindi fare clic sul menu **Finitura**.
4. Selezionare un tipo dall'elenco a discesa **Tipo di supporto**.

Controllare lo stato della cartuccia di toner

Se si utilizza una cartuccia di toner quasi esaurita, possono verificarsi problemi di qualità di stampa. Il rapporto di configurazione indica se il livello di un materiale di consumo è molto basso.

Quando la cartuccia di toner HP è quasi esaurita, non è più coperta dalla Garanzia di protezione HP.

Non è necessario sostituire immediatamente la cartuccia di toner, a meno che la qualità di stampa non risulti definitivamente deteriorata. Tenere sempre una cartuccia di sostituzione disponibile da installare nel caso in cui la qualità di stampa non sia più soddisfacente.

La pagina di informazioni fornisce informazioni sulla stampante, sulla connettività, sullo stato dei materiali di consumo e sul numero della cartuccia di sostituzione.

1. Aprire EWS.
2. Verificare se si sta utilizzando una cartuccia HP originale.

Una cartuccia di toner HP originale riporta su di essa la parola "HP" o il logo HP. Per ulteriori informazioni sull'identificazione delle cartucce HP, visitare www.hp.com/go/learnaboutsupplies

Stampare una pagina di pulizia

Durante il processo di stampa, è possibile che si accumulino carta, toner e residui di polvere all'interno della stampante, provocando problemi di qualità di stampa come residui di toner, macchie, striature, linee o segni ripetuti.

Per stampare una pagina di pulizia da EWS, attenersi alla seguente procedura.

1. Aprire EWS.
2. Nel riquadro di navigazione a sinistra, fare clic su **Qualità di stampa**.
3. Fare clic su **Strumenti** nel menu a discesa.



NOTA: Se viene richiesto il PIN, aprire lo sportello di accesso alle cartucce e inserire il PIN presente sull'etichetta del prodotto.

4. Nell'area **Pulizia rullo fusore**, fare clic su **Stampa** per avviare il processo di pulizia.

Ispezione visiva della cartuccia di toner

Seguire le istruzioni indicate per ispezionare la cartuccia del toner.

1. Rimuovere la cartuccia di toner dalla stampante e controllare che il nastro sigillante sia stato rimosso.
2. Verificare che il chip di memoria non sia danneggiato.
3. Se la cartuccia di toner appare danneggiata, sostituirla.
4. Reinstallare la cartuccia del toner e stampare alcune pagine per determinare se il problema è stato risolto.

Controllare la carta e dell'ambiente di stampa

In questo argomento viene descritta la procedura da seguire per risolvere i problemi di qualità della carta e dell'ambiente di stampa.

Passaggio 1: Usare un tipo di carta che corrisponda alle caratteristiche consigliate da HP

Alcuni problemi di qualità di stampa sono causati dall'utilizzo di carta non conforme alle specifiche HP.

- Usare sempre una carta di tipo e grammatura supportati da questa stampante.
- Usare carta di buona qualità e in buone condizioni, senza tagli, strappi, imperfezioni, macchie, particelle, polvere, spiegazzature, vuoti, graffette, ondulazioni e bordi arricciati o piegati.
- Utilizzare una carta su cui non è stata effettuata la stampa in precedenza.

- Utilizzare carta che non contenga parti metalliche, ad esempio lustrini.
- Utilizzare carta specifica per stampanti laser. Non utilizzare carta esclusivamente specifica per stampanti a getto d'inchiostro.
- Usare carta non troppo ruvida. L'utilizzo di carta più uniforme solitamente porta a una qualità di stampa migliore.

Passaggio 2: Controllare l'ambiente

Le condizioni operative possono avere effetti diretti sulla qualità di stampa, oltre a risultare una delle cause più comuni per problemi relativi alla qualità di stampa stessa e all'alimentazione della carta. Tentare le soluzioni seguenti:

- Allontanare la stampante da luoghi pieni di spifferi quali finestre/porte aperte o bocche dell'aria condizionata.
- Assicurarsi che la stampante non sia esposta a temperature o umidità non conformi alle specifiche della stampante.
- Non collocare la stampante in uno spazio ristretto, come ad esempio un armadio.
- Collocare la stampante su una superficie solida e orizzontale.
- Rimuovere tutto ciò che sta bloccando le bocchette di ventilazione della stampante. La stampante richiede un buon flusso d'aria su tutti i lati, compresa la parte superiore.
- Proteggere la stampante da pulviscolo, vapore, grasso o altri elementi che possono lasciare residui al suo interno.

Tentativo con un altro driver di stampa

Se si esegue la stampa da un programma software e le pagine stampate presentano righe inaspettate nelle immagini, testo mancante, immagini mancanti, formattazione errata o font sostitutivi, provare a utilizzare un driver di stampa differente.

Scaricare uno dei seguenti driver dal sito Web HP: support.hp.com.

Tabella 7-2 Driver di stampa

Driver	Descrizione
Driver HP PCL-6	Questo driver supporta Windows 10 e i sistemi operativi più recenti che supportano i driver versione 4. Per un elenco dei sistemi operativi supportati, visitare il sito www.hp.com/go/support .
Driver HP UPD PS	<ul style="list-style-type: none"> • Consigliato per la stampa con i programmi software Adobe® o con altri programmi software con grafica molto complessa • Supporta la stampa con driver di emulazione postscript o con font flash postscript
HP PCL 6	<ul style="list-style-type: none"> • Consigliato per la stampa in tutti gli ambienti Windows • Alla maggior parte degli utenti, offre velocità, qualità di stampa e supporto delle caratteristiche della stampante complessivamente migliori • Sviluppato per l'allineamento con Windows Graphic Device Interface (GDI) per velocità ottimale in ambienti Windows • Potrebbe non essere completamente compatibile con i programmi software personalizzati e di terze parti basati su PCL 5

Regolazione delle impostazioni dei colori (Windows)

Quando si stampa da un programma software, se i colori sulla pagina stampata non corrispondono ai colori sullo schermo del computer o non soddisfano le proprie esigenze, adottare la seguente procedura.

1. Nel programma software, selezionare l'opzione **Stampa**.
2. Selezionare la stampante, quindi fare clic sul pulsante **Proprietà** o **Preferenze**.
3. Fare clic sulla scheda **Colore**.
4. Fare clic sull'opzione **Stampa in scala di grigi** per stampare un documento a colori in scala di grigi e nero. Utilizzare questa opzione per stampare documenti a colori destinati alla copia o all'invio via fax. Utilizzare inoltre questa opzione per stampare bozze o per risparmiare sul consumo del toner a colori.
5. Fare clic sul pulsante **OK** per chiudere la finestra di dialogo **Proprietà documento**. Nella finestra di dialogo **Stampa**, fare clic sul pulsante **OK** per avviare il processo di stampa.

Regolare la densità di stampa

Per regolare la densità di stampa, effettuare le operazioni indicate di seguito.

1. Aprire EWS.
2. Fare clic sulla scheda **Qualità di stampa**.
3. Fare clic su **Regola colore**.
4. Apportare le modifiche necessarie e fare clic su **Applica**.

Stampare e interpretare la pagina relativa alla qualità di stampa

Attenersi alla seguente procedura:

1. Sul pannello di controllo della stampante, utilizzare la pulsantiera per selezionare l'opzione **Menu**, quindi premere il pulsante **OK** per confermare.
2. Premere il pulsante giù per selezionare **Strumenti**, quindi premere il pulsante **OK** per continuare.
3. Selezionare **Rapporti** e premere **OK**.
4. Selezionare **Rapporti di stato** e premere **OK**.
5. Selezionare **Stampa pagina risoluzione problemi di qualità** e premere **OK**.

Questa pagina contiene cinque bande di colore divise in quattro gruppi, come indicato nella seguente illustrazione. L'analisi di ogni gruppo consente di isolare il problema e attribuirlo a una cartuccia di toner specifica.

Figura 7-1 Stampa pagina qualità



Sezione	Cartuccia del toner
1	Giallo

Sezione	Cartuccia del toner
2	Ciano
3	Nero
4	Magenta

- Se i punti o le striature vengono visualizzate solo in uno dei gruppi, sostituire la cartuccia di toner correlata a tale gruppo.
- Se i punti sono visualizzati in più gruppi, stampare una pagina di pulizia. Se il problema non viene risolto, stabilire se i punti sono sempre dello stesso colore; ad esempio, se in tutte e cinque le bande di colore vengono visualizzati punti magenta. Se i punti sono tutti dello stesso colore, sostituire tale cartuccia di toner.
- Se le striature sono visualizzate in più bande di colore, contattare HP. La causa del problema è probabilmente un componente diverso dalla cartuccia di toner.

Risoluzione dei problemi di qualità di stampa

In questo argomento viene descritta la procedura da seguire per risolvere i problemi legati a difetti nelle immagini, compresi i seguenti difetti:

- Stampa chiara
- Sfondo grigio o stampa scura
- Pagine bianche
- Pagine nere
- Bande scure o chiare
- Striature scure o chiare
- Toner mancante
- Immagini inclinate
- Colori non allineati
- Carta arricciata

Risoluzione dei problemi relativi alla qualità di stampa

Sono riportati i passaggi comuni per la risoluzione dei difetti dell'immagine, con esempi di difetti specifici e procedure di risoluzione relative.

1. Ristampare il documento. I difetti della qualità di stampa possono essere intermittenti o sparire completamente continuando a stampare.
2. Controllare la condizione della cartuccia. Se lo stato di una cartuccia è **Quasi esaurito** (ha superato la durata nominale), sostituire la cartuccia.
3. Verificare che il driver e le impostazioni della modalità di stampa del vassoio corrispondano al supporto caricato nel vassoio. Provare a utilizzare una risma di supporti di stampa diversi o un altro vassoio. Provare a stampare con un'altra modalità.
4. Accertarsi che la stampante rientri nell'intervallo di umidità/temperatura operativa supportati.

5. Verificare che il tipo, il formato e la grammatura della carta siano supportati dalla stampante. Per un elenco dei tipi e dei formati di carta supportati dalla stampante, visitare www.support.hp.com e individuare la stampante in uso.

 **NOTA:** Con il termine "fissaggio" si intende la parte del processo di stampa in cui il toner viene applicato alla carta.

Gli esempi seguenti mostrano un foglio in formato Lettera che è stato stampato prima dal lato corto.

Tabella 7-3 Stampa chiara

Descrizione	Campione	Possibili soluzioni
<p>Stampa chiara:</p> <p>Il contenuto stampato è chiaro o sbiadito su tutta la pagina.</p>		<ol style="list-style-type: none"> 1. Ristampare il documento. 2. Rimuovere la cartuccia, quindi scuoterla per ridistribuire il toner. 3. Verificare che la cartuccia sia installata correttamente. 4. Verificare lo stato dei materiali di consumo dall'EWS o dal pannello di controllo della stampante. 5. Sostituire la cartuccia toner. 6. Visitare www.support.hp.com se il problema persiste.

Tabella 7-4 Sfondo grigio o stampa scura

Descrizione	Campione	Possibili soluzioni
<p>Sfondo grigio o stampa scura:</p> <p>L'immagine o il testo è più scuro del previsto.</p>		<ol style="list-style-type: none"> 1. Accertarsi che la carta nei vassoi non sia stata già utilizzata nella stampante. 2. Usare un tipo di carta diverso. 3. Ristampare il documento. 4. Accertarsi che la stampante rientri nell'intervallo di umidità e temperatura operativa supportato. 5. Sostituire la cartuccia toner. 6. Visitare www.support.hp.com se il problema persiste.

Tabella 7-5 Pagina vuota - nessuna stampa

Descrizione	Campione	Possibili soluzioni
<p>Pagina vuota - nessuna stampa:</p> <p>La pagina è completamente vuota e non presenta contenuti stampati.</p>		<ol style="list-style-type: none"> 1. Assicurarsi che la cartuccia sia una cartuccia originale HP. 2. Verificare che la cartuccia sia installata correttamente. 3. Stampare con una cartuccia diversa. 4. Controllare il tipo di carta nel vassoio della carta e regolare le impostazioni corrispondenti della stampante. Se necessario, selezionare un tipo di carta più leggero. 5. Visitare www.support.hp.com se il problema persiste.

Tabella 7-6 Pagina nera

Descrizione	Campione	Possibili soluzioni
<p>Pagina nera:</p> <p>La pagina stampata è completamente nera.</p>		<ol style="list-style-type: none"> 1. Ispezione visiva della cartuccia di toner per controllare la presenza di danni. 2. Verificare che la cartuccia sia installata correttamente. 3. Sostituire la cartuccia toner. 4. Visitare www.support.hp.com se il problema persiste.

Tabella 7-7 Bande

Descrizione	Campione	Possibili soluzioni
<p>Presenza di ampie strisce ripetute e strisce improvvise:</p> <p>Righe chiare o scure ripetute per tutta la lunghezza della pagina. Possono essere nette o tenui. Il difetto si presenta solo nelle aree di riempimento, non nel testo o nelle sezioni prive di contenuto stampato.</p>		<ol style="list-style-type: none"> 1. Ristampare il documento. 2. Sostituire la cartuccia toner. 3. Usare un tipo di carta diverso. 4. Visitare www.support.hp.com se il problema persiste.

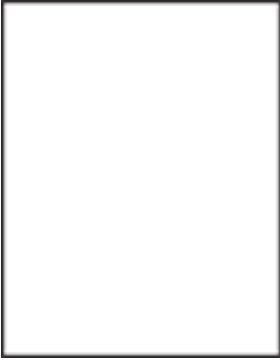
Tabella 7-8 Striature

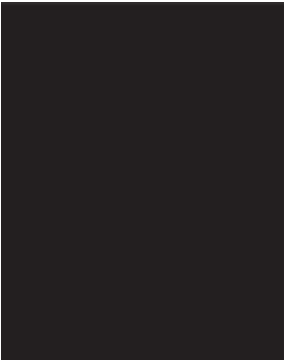

Descrizione	Campione	Possibili soluzioni
<p>Striature verticali chiare:</p> <p>Striature verticali chiare che generalmente ricoprono tutta la lunghezza della pagina. Il difetto si presenta solo nelle aree di riempimento, non nel testo o nelle sezioni prive di contenuto stampato.</p>		<ol style="list-style-type: none"> 1. Ristampare il documento. 2. Rimuovere la cartuccia, quindi scuoterla per ridistribuire il toner. 3. Visitare www.support.hp.com se il problema persiste. <p>NOTA: Se l'ambiente di stampa non rientra nell'intervallo specificato per temperatura o umidità, possono verificarsi striature verticali sia chiare che scure. Fare riferimento alle specifiche ambientali della stampante per i livelli di temperatura e umidità consentiti.</p>
<p>Striature verticali scure e striature di pulizia ITB:</p> <p>Righe scure verticali che si ripetono per tutta la lunghezza della pagina. Il difetto potrebbe verificarsi in un punto qualsiasi della pagina, nelle aree di riempimento o nelle sezioni prive di contenuti stampati.</p>		<ol style="list-style-type: none"> 1. Ristampare il documento. 2. Rimuovere la cartuccia, quindi scuoterla per ridistribuire il toner. 3. Stampare una pagina di pulizia. 4. Controllare il livello di toner nella cartuccia. 5. Visitare www.support.hp.com se il problema persiste.

Tabella 7-9 Difetti di fissaggio/del fusore

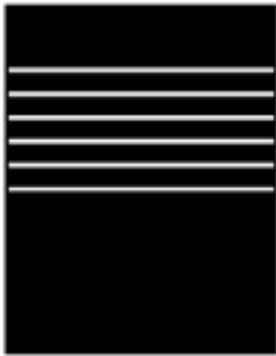
Descrizione	Fissaggio/fusore	Possibili soluzioni
<p>Offset del fusore caldo (ombreggiatura):</p> <p>Ombreggiature leggere oppure offset dell'immagine si ripetono per tutta la pagina. L'immagine ripetuta potrebbe sbiadirsi ad ogni ripetizione.</p>		<ol style="list-style-type: none"> 1. Ristampare il documento. 2. Controllare il tipo di carta nel vassoio della carta e regolare le impostazioni corrispondenti della stampante. Se necessario, selezionare un tipo di carta più leggero. 3. Visitare www.support.hp.com se il problema persiste.

Tabella 7-9 Difetti di fissaggio/del fusore (continuazione)

Descrizione	Fissaggio/fusore	Possibili soluzioni
<p>Fusione di scarsa qualità:</p> <p>Il toner viene via da entrambi i bordi della pagina. Questo difetto è più comune sui bordi dei processi ad elevata copertura e sui tipi di supporti leggeri, ma può verificarsi in qualsiasi punto della pagina.</p>		<ol style="list-style-type: none"> 1. Ristampare il documento. 2. Controllare il tipo di carta nel vassoio della carta e regolare le impostazioni corrispondenti della stampante. Se necessario, selezionare un tipo di carta più pesante. 3. Visitare www.support.hp.com se il problema persiste.

Tabella 7-10 Difetti di posizionamento dell'immagine

Descrizione	Campione	Possibili soluzioni
<p>Margini e inclinazione:</p> <p>L'immagine non è centrata o la pagina è inclinata. Il difetto si verifica quando la carta non è posizionata correttamente poiché viene prelevata dal vassoio e si sposta attraverso il percorso carta.</p>		<ol style="list-style-type: none"> 1. Ristampare il documento. 2. Rimuovere la carta e ricaricare il vassoio. Assicurarsi che i bordi della carta siano pareggiati su tutti i lati. 3. Controllare che la parte superiore della risma di carta si trovi al di sotto dell'indicatore di vassoio pieno. Non riempire eccessivamente il vassoio. 4. Assicurarsi che le guide della carta siano regolate correttamente per il formato della carta. Non regolare le guide della carta avvicinandole eccessivamente alla pila di fogli. Regolarle in base alle tacche o ai contrassegni nel vassoio. 5. Visitare www.support.hp.com se il problema persiste.

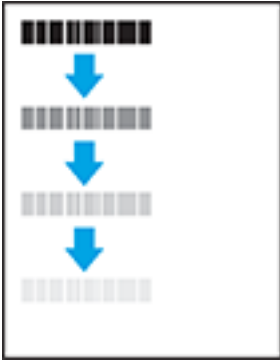
Tabella 7-11 Difetti di stampa

Descrizione	Campione	Possibili soluzioni
<p>Arricciamento in uscita:</p> <p>Le pagine stampate sono arricciate ai bordi. Il bordo arricciato può riguardare il lato corto o lungo della carta. Sono possibili due tipi di arricciamento:</p> <ul style="list-style-type: none"> • Arricciamento positiva: La carta è arricciata verso il lato stampato. Il difetto si verifica in ambienti asciutti o quando si stampano pagine ad alta copertura. • Arricciamento negativa: La carta non è arricciata dal lato stampato. Il difetto si verifica in ambienti con alta umidità o quando si stampano pagine con copertura minima. 		<ol style="list-style-type: none"> 1. Ristampare il documento. 2. Arricciamento positiva: Dall'EWS della stampante, selezionare un tipo di carta più pesante. Il tipo di carta più pesante consente di creare una temperatura più elevata per la stampa. Arricciamento negativa: Dall'EWS della stampante, selezionare un tipo di carta più leggero. Il tipo di carta più leggero consente di creare una temperatura più bassa per la stampa. Provare a conservare la carta in un ambiente asciutto prima di utilizzarla oppure utilizzare carta di una risma appena aperta. 3. Stampare in modalità fronte/retro. 4. Visitare www.support.hp.com se il problema persiste.
<p>Raccolta delle stampe:</p> <p>La carta non forma una risma ordinata nel vassoio di uscita. La risma potrebbe essere irregolare, disallineata o le pagine potrebbero essere fuoriuscite dal vassoio e scivolate sul pavimento. Di seguito vengono illustrate alcune condizioni che possono causare questo difetto:</p> <ul style="list-style-type: none"> • Elevato arricciamento della carta • La carta nel vassoio è stropicciata o deformata • La carta è di tipo non standard, ad esempio buste • Il vassoio di raccolta è sovraccarico 		<ol style="list-style-type: none"> 1. Ristampare il documento. 2. Estrarre l'estensione dello scomparto di uscita. 3. Se il difetto è causato dall'estremo arricciamento della carta, attenersi alla procedura di risoluzione dei problemi di arricciamento delle stampe. 4. Usare un tipo di carta diverso. 5. Utilizzare carta di una risma appena aperta. 6. Rimuovere la carta dal vassoio di uscita prima che il vassoio risulti troppo pieno. 7. Visitare www.support.hp.com se il problema persiste.

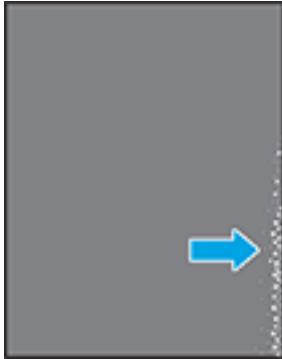
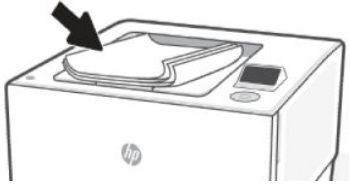
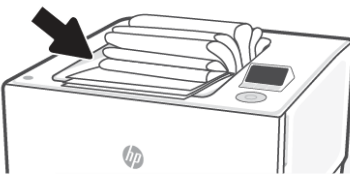
Problemi relativi alla rete e alla connessione

Risolvere i problemi relativi alla rete e alla connessione.

Risoluzione dei problemi della connessione Wi-Fi

Selezionare una delle seguenti opzioni per la risoluzione dei problemi:

- Ripristinare le impostazioni di rete e riconnettere la stampante.
Vedere [Ripristinare le impostazioni](#).
- Controllare la configurazione della rete o stampare il rapporto di test Wi-Fi per facilitare la diagnosi dei problemi di connessione alla rete.
 1. Sul pannello di controllo della stampante, utilizzare la pulsantiera per selezionare l'opzione **Menu**, quindi premere il pulsante **OK** per confermare.
 2. Premere il pulsante giù per selezionare **Strumenti**, quindi premere il pulsante **OK** per continuare.
 3. Selezionare **Rapporti** e premere **OK**.
 4. Selezionare **Rapporti di stato** e premere **OK**.
 5. Selezionare **Rapporto di configurazione** e premere **OK**.
 6. Selezionare **Stampa** e premere **OK**.

Nel rapporto del Test della rete Wi-Fi, controllare se si sono verificati eventuali errori durante il test.

- Fare riferimento alla sezione **RISULTATI DIAGNOSTICA** di tutti i test eseguiti per stabilire se la stampante ha superato i test.
- Nella sezione **CONFIGURAZIONE CORRENTE**, individuare il nome della rete (SSID) a cui la stampante è attualmente connessa. Verificare che la stampante sia connessa alla stessa rete del computer o dei dispositivi mobili.
- È possibile utilizzare uno strumento di risoluzione dei problemi online di HP per risolvere i problemi della stampante.

Elenco di controllo per la connettività Wi-Fi

- Verificare che la stampante e il router Wi-Fi siano accesi e alimentati. Assicurarsi inoltre che il collegamento radio wireless nella stampante sia acceso.
- Verificare che l'SSID (Service Set Identifier) sia corretto. Stampare la pagina di configurazione di rete per determinare l'SSID. Vedere [Informazioni sui rapporti della stampante](#).
Se non si è certi che il SSID sia corretto, eseguire nuovamente la configurazione Wi-Fi.
- Con le reti sicure, accertarsi che le informazioni di sicurezza siano corrette. Se le informazioni di sicurezza sono errate, eseguire nuovamente la configurazione Wi-Fi.
- Se la rete Wi-Fi funziona correttamente, provare ad accedere mediante altri computer sulla rete Wi-Fi. Se la rete dispone di accesso a Internet, provare a connettersi a Internet in modalità Wi-Fi.
- Verificare che il metodo di crittografia (AES o TKIP) sia lo stesso per la stampante e per il punto di accesso Wi-Fi (sulle reti che utilizzano la sicurezza WPA).

- Verificare che la stampante rientri nel raggio d'azione della rete Wi-Fi. Per la maggior parte delle reti, la stampante deve trovarsi entro 30 m dal punto di accesso Wi-Fi (router Wi-Fi).
- Verificare che non vi siano ostacoli che blocchino il segnale Wi-Fi. Rimuovere eventuali oggetti di metallo di grandi dimensioni posti tra il punto di accesso e la stampante. Assicurarsi che pali, pareti o colonne di supporto contenenti metallo o cemento non separino la stampante e il punto di accesso Wi-Fi.
- Verificare che la stampante sia lontana da dispositivi elettronici che potrebbero interferire con il segnale Wi-Fi. Molti dispositivi possono interferire con il segnale Wi-Fi, inclusi motori, telefoni senza fili, videocamere dei sistemi di sicurezza, altre reti Wi-Fi e alcuni dispositivi Bluetooth.
- Verificare che il driver della stampante sia installato sul computer.
- Verificare che sia stata selezionata la porta corretta della stampante.
- Verificare che il computer e la stampante siano connessi alla stessa rete Wi-Fi.
- Per OS X, verificare che il router Wi-Fi supporti Bonjour.

La stampante non stampa dopo il completamento della configurazione Wi-Fi

- Accertarsi che la stampante sia accesa e pronta all'uso.
- Disattivare eventuali firewall di terze parti presenti sul computer.
- Assicurarsi che la rete Wi-Fi funzioni correttamente.
- Assicurarsi che il computer funzioni correttamente. Se necessario, riavviare il computer.
- Verificare di poter aprire EWS da un computer connesso alla rete.

La stampante non stampa e il computer dispone di un firewall di terzi installato

- Aggiornare il firewall con l'aggiornamento più recente disponibile dal produttore.
- Se il programma richiede l'accesso del firewall durante l'installazione della stampante o il tentativo di stampa, accertarsi di consentire l'esecuzione dei programmi.
- Disattivare temporaneamente il firewall, quindi installare la stampante Wi-Fi sul computer. Abilitare il firewall una volta completata l'installazione Wi-Fi.

La connessione Wi-Fi non funziona dopo aver spostato il router Wi-Fi o la stampante

- Assicurarsi che il router o la stampante si connetta alla stessa rete a cui è collegato il computer.
- Stampare una pagina di configurazione di rete.
- Confrontare il SSID (Service Set Identifier) del rapporto informativo con quello della configurazione della stampante per il computer.
- Se i numeri non sono uguali, le periferiche non sono connesse alla stessa rete. Ripetere la configurazione del Wi-Fi per la stampante.

Impossibile connettere più dispositivi alla stampante Wi-Fi (Wi-Fi Direct)

- Assicurarsi che gli altri computer rientrino nel raggio d'azione Wi-Fi e che non vi siano ostacoli che blocchino il segnale. Per la maggior parte delle reti, il raggio d'azione wireless è di 30 m dal punto di accesso Wi-Fi.

- Accertarsi che la stampante sia accesa e pronta all'uso.
- Assicurarci che non siano presenti più di 5 utenti Wi-Fi Direct simultanei.
- Disattivare eventuali firewall di terze parti presenti sul computer.
- Assicurarci che la rete Wi-Fi funzioni correttamente.
- Assicurarci che il computer funzioni correttamente. Se necessario, riavviare il computer.

Non è possibile stampare quando il computer è su una VPN

- Quando il computer passa a una rete privata virtuale (VPN), la stampante potrebbe perdere la connessione.

La rete non viene visualizzata nell'elenco delle reti wireless

- Assicurarci che il router wireless sia acceso e alimentato.
- La rete potrebbe essere nascosta.
- Assicurarci che la stampante si trovi nella portata del segnale wireless del router wireless e che non vi siano ostacoli che bloccano il segnale.
- La stampante utilizza le bande wireless da 2,4 GHz e 5 GHz.
- Aggiornare l'elenco delle reti wireless.
- Provare a riavviare la stampante.

La rete Wi-Fi non funziona

- Per verificare se la rete ha perso la comunicazione, provare a connettervi altri dispositivi.
- Verificare la comunicazione di rete eseguendo il ping della rete.
 1. Aprire un prompt della riga di comando sul computer.
 - a. Per Windows, fare clic su **Start**, fare clic su **Esegui**, digitare `cmd`, e quindi premere **INVIO**.
 - b. Per OS X, andare ad **Applicazioni**, poi a **Utility**, quindi aprire **Terminale**.
 2. Digitare `ping` seguito dall'indirizzo IP del router.
 3. Se nella finestra vengono visualizzati i tempi di round-trip (andata e ritorno), la rete funziona regolarmente.
 - a. Stampare la pagina di configurazione di rete. Vedere [Informazioni sui rapporti della stampante](#).
 - b. Confrontare il SSID (Service Set Identifier) del rapporto informativo con quello delle informazioni sulla stampante per il computer.
 - c. Se i numeri non sono uguali, le periferiche non sono connesse alla stessa rete. Ripetere la configurazione del Wi-Fi per la stampante.

Ridurre le interferenze in una rete wireless

I suggerimenti seguenti aiutano a ridurre le interferenze in una rete wireless:

- Posizionare i dispositivi wireless lontano da oggetti metallici di grandi dimensioni, come ad esempio i casellari, e da altri dispositivi elettromagnetici, come ad esempio i forni a microonde o i telefoni cordless. Questi oggetti possono disturbare i segnali radio.
- Tenere i dispositivi wireless lontano da grandi strutture in muratura e da altre strutture edilizie. Questi oggetti possono assorbire le onde radio e ridurre l'intensità del segnale.
- Posizionare il router wireless in posizione centrale e in vista dei dispositivi wireless della rete.

Risoluzione dei problemi della connessione Wi-Fi Direct

Per risolvere i problemi della connessione Wi-Fi Direct, attenersi alla seguente procedura.

1. Controllare la stampante per verificare che il Wi-Fi Direct sia attivo.
Vedere [Esecuzione di stampe utilizzando Wi-Fi Direct](#) per attivare Wi-Fi Direct.
2. Attivare la connessione Wi-Fi dal computer wireless o dal dispositivo mobile, cercare il nome Wi-Fi Direct della stampante e connettersi.
3. Quando richiesto, inserire la password Wi-Fi Direct.
Il nome e la password Wi-Fi Direct sono elencati nel Rapporto configurazione di rete.
Vedere [Stampare un rapporto della stampante](#).

Se si utilizza un dispositivo mobile, visitare il sito web hp.com/mobileprinting per ulteriori informazioni sulla stampa da dispositivi mobili.

Risoluzione dei problemi legati alla connessione Ethernet

Effettuare i seguenti controlli:

- La rete è funzionante e l'hub di rete, il commutatore o il router sono accesi.
- Il cavo Ethernet è collegato correttamente tra la stampante e il router. Il cavo Ethernet è inserito nella porta Ethernet della stampante e la luce vicino al connettore si illumina al momento della connessione.
- I programmi antivirus, inclusi i programmi di protezione da spyware, non incidono sulla connessione della stampante alla rete. Se si è sicuri che il software antivirus o il firewall impedisca il collegamento tra computer e stampante, utilizzare lo [strumento di risoluzione online dei problemi legati al firewall fornito da HP](#) per risolvere il problema.
- HP Print and Scan Doctor. Scaricare ed eseguire [HP Print and Scan Doctor](#) per agevolare la diagnosi e la risoluzione automatica dei problemi.



NOTA: Questo strumento richiede il sistema operativo Windows ed è disponibile solo in alcune lingue.

Connessione fisica insufficiente

- Verificare che la stampante sia collegata alla porta di rete corretta tramite un cavo della lunghezza corretta.
- Verificare che i collegamenti via cavo siano protetti.
- Controllare i collegamenti alla porta di rete nella parte posteriore della stampante; verificare che la spia di attività gialla lampeggi indicando traffico di rete e che quella verde sullo stato del collegamento sia accesa indicando un collegamento di rete.
- Se il problema persiste, utilizzare un altro cavo o un'altra porta sull'hub.

Il computer utilizza un indirizzo IP errato per la stampante

- Aprire le proprietà della stampante e fare clic sulla scheda **Porte**. Verificare che sia stato selezionato l'indirizzo IP della stampante corretto. L'indirizzo IP della stampante viene riportato nella pagina di configurazione della stampante.
- Se la stampante è stata installata tramite la porta TCP/IP standard di HP, selezionare la casella **Stampa sempre con questa stampante, anche se viene modificato il relativo indirizzo IP**.
- Se la stampante è stata installata mediante una porta TCP/IP standard di Microsoft, utilizzare il nome host invece dell'indirizzo IP.
- Se l'indirizzo IP è corretto, eliminare la stampante e aggiungerla di nuovo.

Il computer non è in grado di comunicare con la stampante

- Verificare la comunicazione di rete eseguendo il ping della rete.
 1. Aprire un prompt della riga di comando sul computer.
 - a. Per Windows, fare clic su **Start**, fare clic su **Esegui**, digitare `cmd`, e quindi premere **INVIO**.
 - b. Per macOS, accedere ad **Applicazioni, Utilità** e aprire **Terminale**.
 2. Digitare `ping` seguito dall'indirizzo IP della stampante.
 3. Se nella finestra vengono visualizzati i tempi di round-trip (andata e ritorno), la rete funziona regolarmente.
- Se il comando ping ha esito negativo, verificare che gli hub di rete siano attivi e che le impostazioni di rete, la stampante e il computer siano configurati per la stessa rete (nota anche come sottorete).
- Aprire le proprietà della stampante e fare clic sulla scheda **Porte**. Verificare che sia stato selezionato l'indirizzo IP della stampante corretto. L'indirizzo IP della stampante viene riportato nella pagina di configurazione della stampante.
- Se la stampante è stata installata tramite la porta TCP/IP standard di HP, selezionare la casella **Stampa sempre con questa stampante, anche se viene modificato il relativo indirizzo IP**.
- Se la stampante è stata installata mediante una porta TCP/IP standard di Microsoft, utilizzare il nome host della stampante invece dell'indirizzo IP.
- Se l'indirizzo IP è corretto, eliminare la stampante e aggiungerla di nuovo.

La stampante utilizza un collegamento errato e impostazioni duplex non corrette per la rete

HP consiglia di lasciare questa opzione in modalità automatica (impostazione predefinita). Se si modificano queste impostazioni, è necessario modificarle anche per la rete.

I nuovi programmi software potrebbero causare problemi di compatibilità

Verificare che tutti i nuovi programmi software siano installati correttamente e che utilizzino il driver di stampa corretto.

Il computer o workstation potrebbero essere configurati erroneamente

- Controllare i driver di rete, i driver di stampa e le impostazioni di reindirizzamento di rete.
- Verificare che il sistema operativo sia configurato correttamente.

La stampante è disattivata o altre impostazioni di rete non sono corrette

- Esaminare le pagine di configurazione/rete della stampante per controllare lo stato delle impostazioni di rete e dei protocolli.
- Se necessario, riconfigurare le impostazioni di rete.

Ripristino delle impostazioni di rete originali

Se si desidera riavviare **Wi-Fi la modalità di installazione** o risolvere i problemi relativi alla rete, è possibile ripristinare le impostazioni di rete originali della stampante.

 **NOTA:**

- Dopo aver ripristinato le impostazioni di rete, è necessario ricollegare la stampante alla rete mediante HP software .
- Per i problemi correlati alla rete, provare a effettuare una delle seguenti operazioni prima di ripristinare le impostazioni di rete.
 - Eseguire [HP Print and Scan Doctor](#) per agevolare la diagnosi e la risoluzione automatica dei problemi.
 - Visitare hp.com/support per ottenere informazioni e utility d'ausilio nel risolvere molti problemi comuni della stampante.

Vedere [Ripristinare le impostazioni](#).

Informazioni sui rapporti della stampante

Ulteriori informazioni su come stampare alcuni rapporti utili sulla stampante.

- **Rapporto sulla configurazione di rete**

Fornisce importanti impostazioni di rete, ad esempio lo stato della rete e l'indirizzo IP della stampante.

- **Risultati test rete Wi-Fi**

Fornisce informazioni sulla connessione di rete della stampante o sulla risoluzione dei problemi di connessione.

- **Rapporto test accesso al Web**

Fornisce informazioni sullo stato della stampante, sull'impostazione DNS e sull'indirizzo IP. Se la stampante è collegata ad una rete Wi-Fi, il rapporto di test mostra i dettagli relativi alle impostazioni di rete. Inoltre, indica eventuali problemi di connettività Wi-Fi.

Stampare un rapporto della stampante

Attenersi alla seguente procedura per stampare un rapporto della stampante.

1. Sul pannello di controllo della stampante, utilizzare la pulsantiera per selezionare l'opzione **Menu**, quindi premere il pulsante **OK** per confermare.
2. Premere il pulsante giù per selezionare **Strumenti**, quindi premere il pulsante **OK** per continuare.
3. Selezionare **Rapporti** e premere **OK**.
4. Selezionare **Rapporti di stato** e premere **OK**.
5. Selezionare il rapporto da stampare, quindi **Stampa** e premere **OK**.

Stampare un rapporto da EWS

Attenersi alla seguente procedura per stampare un rapporto da EWS.

1. Aprire EWS.
2. Selezionare la scheda **Strumenti di supporto**.
3. Dal menu a sinistra, fare clic su **Rapporti e pagine**.
4. Per stampare il rapporto desiderato, fare clic su **Stampa**.

Rapporti di EWS

Informazioni su come stampare alcuni rapporti di EWS utili sulla stampante.

Tabella 7-12 Rapporti di EWS della stampante

Rapporto stampante	Descrizione	Come stampare
Pagina di prova Regola allineamento	Viene stampata una pagina di allineamento.	<ol style="list-style-type: none">1. Aprire EWS.2. Fare clic sulla scheda Qualità di stampa.3. Fare clic su Registrazione di immagini e apportare le modifiche necessarie.4. Fare clic su Applica.

Ripristinare le impostazioni

Se si modificano alcune impostazioni o si disabilitano alcune funzioni e si desidera riportare la stampante allo stato originale, è possibile ripristinare le impostazioni.

- **Ripristina impostazioni utente**

Se si desidera ignorare le modifiche apportate alle impostazioni utente della stampante, è possibile ripristinare le impostazioni utente predefinite.

- **Ripristina dati utente**

Se si desidera ignorare le modifiche apportate ai dati utente della stampante, è possibile ripristinare i dati predefiniti originali della stampante.

- **Ripristino di tutti i valori predefiniti**

Se si desidera ignorare le modifiche apportate alle impostazioni della stampante, è possibile ripristinare tutte le impostazioni predefinite originali.

Per ripristinare le impostazioni, attenersi alla seguente procedura.

1. Sul pannello di controllo della stampante, utilizzare la pulsantiera per selezionare l'opzione **Menu**, quindi premere il pulsante **OK** per confermare.
2. Premere il pulsante giù per selezionare **Strumenti**, quindi premere il pulsante **OK** per continuare.
3. Selezionare **Manutenzione** e premere **OK**.
4. Selezionare **Ripristina impostazioni** e premere **OK**, quindi modificare le impostazioni desiderate.

Ripristinare le impostazioni di rete

Se si desidera ignorare le modifiche apportate alle impostazioni di rete della stampante, è possibile ripristinare le impostazioni di rete originali.

1. Sul pannello di controllo della stampante, utilizzare la pulsantiera per selezionare l'opzione **Menu**, quindi premere il pulsante **OK** per confermare.
2. Premere il pulsante giù per selezionare **Impostazioni**, quindi premere il pulsante **OK** per continuare.
3. Selezionare **Impostazioni di rete** e premere **OK**.
4. Premere il pulsante giù per selezionare **Ripristina rapporti di rete** e premere **OK**, quindi modificare le impostazioni desiderate.

Assistenza HP

L'assistenza HP online fornisce informazioni e programmi di utilità che possono essere di aiuto nella soluzione di molti comuni problemi della stampante.

- **Visualizza i video tutorial**

Scoprite come configurare la stampante ed eseguire le attività più comuni.

- **Richiedi assistenza per la risoluzione dei problemi**

Scoprite le informazioni per la risoluzione dei problemi di inceppamento della carta, i problemi di connessione alla rete, i problemi legati a qualità di stampa, errori di stampa e molto altro.

- **Richiedi software e driver**

per scaricare il software, i driver e il firmware necessari per la stampante.

- **Rivolgetevi alla community**

partecipate ai forum della community per trovare le soluzioni, porre domande e condividere suggerimenti.

- **HP Diagnostics Solutions**

utilizzate gli strumenti online HP per individuare la stampante e trovare le soluzioni consigliate.

Scaricare ed eseguire [HP Print and Scan Doctor](#) per agevolare la diagnosi e la risoluzione automatica dei problemi.

Contatta HP

Per ottenere assistenza da un rappresentante del supporto tecnico HP nella risoluzione di un problema.

Per ulteriori informazioni, visitare hp.com/support.

Le seguenti opzioni di contatto sono disponibili gratuitamente per i clienti con garanzia valida (l'assistenza HP con l'ausilio di un responsabile del supporto per i clienti che non usufruiscono della garanzia potrebbe richiedere il pagamento di una tariffa).

- **Chat**

Chattare con un rappresentante del supporto tecnico HP o con un HP Virtual Agent online.

- **Chiamata**

Chiama un responsabile del supporto HP.

Quando si contatta il supporto tecnico HP, fornire le seguenti informazioni:

- Nome del prodotto (situato sulla stampante)
- Numero prodotto e numero di serie (situati vicino all'area di accesso alle cartucce)

Registrare la stampante

Effettuando la registrazione, è possibile usufruire di un servizio veloce, un'assistenza più efficiente e notifiche sui prodotti.

Se la registrazione della stampante non è stata effettuata nel corso dell'installazione del software, è possibile effettuarla in qualsiasi momento sul sito Web register.hp.com.

Ulteriori opzioni di garanzia

Per la stampante sono disponibili piani di assistenza estesi a costi aggiuntivi.

Visitare il sito hp.com/support, selezionare il proprio Paese/regione e lingua, quindi esaminare le diverse opzioni per la garanzia estesa disponibili per la propria stampante.

Informazioni supplementari

Visitare www.support.hp.com. Selezionare il paese o la regione di appartenenza. Immettere il nome del prodotto, quindi selezionare **Cerca**.

Sono disponibili istruzioni per eseguire varie attività, quali:

- Risoluzione dei problemi della stampante
- Stampa da varie applicazioni e da diversi dispositivi
- Richiesta di assistenza

Sono disponibili documenti, video e molte altre risorse per ottenere il massimo dalla stampante.

8 HP EcoSolutions (HP e la tutela dell'ambiente)

HP si impegna nell'aiutare gli utenti a ottimizzare l'ingombro dell'ambiente di stampa e a favorire l'utilizzo responsabile delle stampanti, a casa o in ufficio.

Per informazioni più dettagliate sulle linee guida per l'ambiente a cui si attiene HP nel processo di produzione, vedere [Programma di protezione ambientale relativo ai prodotti](#).

Risparmio energia

Utilizzare Sospensione, Arresto per inattività e Pianificazione stampante On/Off per risparmiare elettricità.

- **Sospensione**

Dopo la configurazione iniziale, la stampante entra nella modalità di sospensione dopo 5 minuti di inattività.

- **Arresto per inattività**

Per risparmiare energia, la stampante si spegne completamente dopo un periodo di inattività predefinito. Premere (pulsante Accensione) per accendere di nuovo la stampante.

Attenersi alla seguente procedura per modificare le impostazioni:

1. Sul pannello di controllo della stampante, utilizzare la pulsantiera per selezionare l'opzione **Menu**, quindi premere il pulsante **OK** per confermare.
2. Premere il pulsante giù per selezionare **Impostazioni**, quindi premere il pulsante **OK** per continuare.
3. Selezionare **Generale**, quindi premere **OK**.
4. Selezionare **Energia** e premere **OK**.
5. Selezionare la funzione e modificare le impostazioni desiderate.

A Specifiche della stampante

Le informazioni contenute nel presente documento sono soggette a modifica senza preavviso.

Alcune dichiarazioni potrebbero non essere applicabili alla stampante utilizzata o in tutti i paesi/regioni. Per informazioni aggiornate, visitare www.support.hp.com. Selezionare il paese/regione e la lingua, individuare la stampante, fare clic su **Informazioni sul prodotto** e verificare le specifiche del prodotto per la stampante in uso.

Specifiche tecniche

Per ulteriori informazioni, visitare www.support.hp.com, selezionare il paese/regione e la lingua, trovare la stampante, fare clic su **Informazioni sul prodotto**, quindi selezionare le specifiche del prodotto.

Requisiti di sistema

Per informazioni sui requisiti software e di sistema o sulle future versioni e sul supporto dei sistemi operativi, visitare il sito Web www.support.hp.com e individuare la stampante.

Sistemi operativi supportati

Le seguenti informazioni si applicano ai driver Windows PCL 6 specifici per la stampante e al programma di installazione del software.

Windows: Il programma di installazione del software HP consente di installare il driver di stampa versione 3 "HP PCL.6", il driver di stampa versione 3 "HP PCL 6" o il driver di stampa versione 4 "HP PCL-6", in base al sistema operativo Windows, con un software opzionale durante l'utilizzo del programma di installazione completa del software. Scaricare il driver di stampa versione 3 "HP PCL.6", il driver di stampa versione 3 "HP PCL 6" e il driver di stampa versione 4 "HP PCL-6" dal sito Web di assistenza per la stampante in uso: support.hp.com.

macOS: I computer Mac sono supportati da questa stampante. Scaricare HP Smart da hpsmart.com/download o dalla pagina di assistenza della stampante, quindi utilizzare HP Smart per installare il driver di stampa HP. HP Smart non è incluso nel programma di installazione del software HP.

1. Visitare hpsmart.com/download.
2. Seguire questa procedura per scaricare il software stampante.

Linux: Per informazioni e driver di stampa per Linux, consultare www.hp.com/go/linuxprinting.

UNIX: Per ottenere informazioni e per i driver di stampa per UNIX®, accedere a www.hp.com/go/unixmodelscrips.

Tabella A-1 Sistemi operativi e driver di stampa supportati

Sistema operativo	Driver di stampa installato (dal software sul Web)	Note
Windows 11 a 64 bit	Il driver di stampa specifico della stampante V7 "HP PCL-6" è installato per questo sistema operativo come parte dell'installazione completa del software.	Questo sistema operativo è completamente supportato.
Windows 10 a 32 e 64 bit	Il driver di stampa specifico della stampante V4 "HP PCL-6" è installato per questo sistema operativo come parte dell'installazione completa del software.	Questo sistema operativo è completamente supportato.
Server Windows 10 (Server 2016, 2019, 2022) a 32 bit e 64 bit	Il driver di stampa specifico per la stampante "HP PCL-6" viene installato per questo sistema operativo come parte dell'installazione del software.	Questo sistema operativo è completamente supportato.
macOS 11.0 Big Sur, macOS 12.0 Monterey, macOS 13.0 Ventura	Per installare il driver di stampa, scaricare HP Smart da 123.hp.com . Attenersi alle istruzioni fornite di seguito per installare il software della stampante e il driver di stampa.	Questo sistema operativo è completamente supportato.



NOTA:

- Per un elenco dei sistemi operativi supportati, visitare support.hp.com per consultare la guida onnicomprensiva di HP per la stampante.
- Per assistenza sul driver UPD HP per questa stampante, visitare il sito Web www.hp.com/go/upd. Nella sezione **Additional information** (Informazioni aggiuntive), fare clic sui collegamenti.

Tabella A-2 Requisiti minimi di sistema

Windows	macOS
<ul style="list-style-type: none">• Connessione Internet• 2 GB di spazio disponibile sul disco rigido	<ul style="list-style-type: none">• Connessione Internet• 2 GB di spazio libero sul disco rigido

Configurazione dell'hardware della stampante e installazione del software

Per istruzioni sulla configurazione di base, vedere il Poster di configurazione e la Guida introduttiva forniti con la stampante. Per ulteriori istruzioni, visitare il sito Web dell'assistenza HP.

Per la guida completa di HP per la stampante, visitare il sito Web support.hp.com. Cercare assistenza per:

- Installazione e configurazione
- Apprendimento e utilizzo
- Risoluzione dei problemi
- Download di aggiornamenti per software e firmware
- Partecipazione ai forum di supporto

- Ricerca di informazioni sulla garanzia e sulle normative

Banda Wi-Fi supportata

La stampante supporta la connessione Wi-Fi 802.11 ac dual-band.

Dimensioni stampante

Questa sezione descrive i componenti della stampante.



Tabella A-3 Dimensioni stampante

Dimensioni	Stampante chiusa	Stampante aperta
1. Altezza	254,19 mm	314,19 mm
2. Profondità	419,12 mm	990 mm
3. Larghezza	390 mm	390 mm
Peso (con cartucce)	13,08 kg	13,08 kg

Consumo energetico, specifiche elettriche ed emissioni acustiche

Per informazioni aggiornate, visitare www.support.hp.com e trovare la propria stampante.

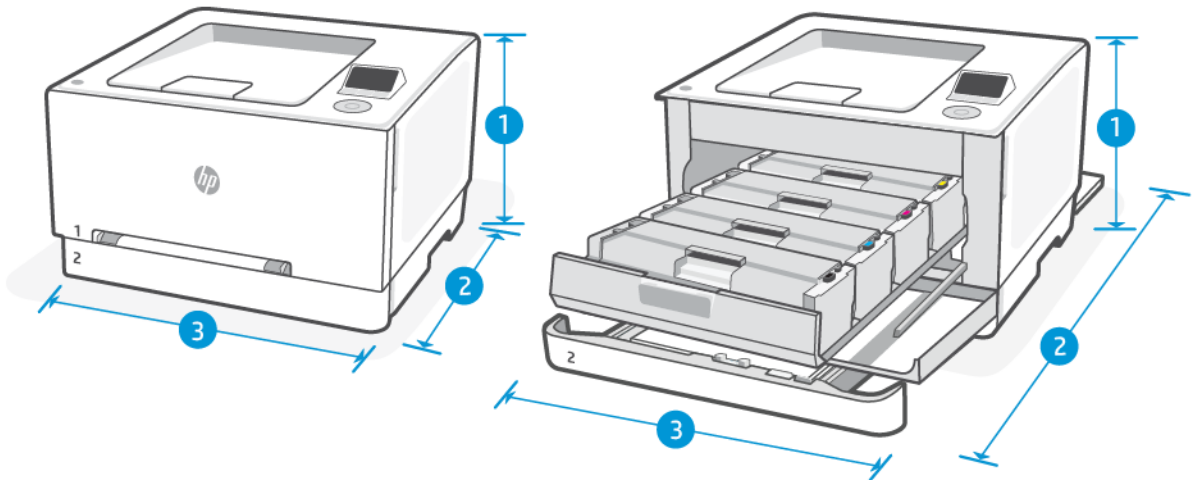
⚠ ATTENZIONE: I requisiti di alimentazione sono basati sul paese/regione in cui è venduta la stampante. Non convertire le tensioni di funzionamento. l'operazione provocherebbe danni alla stampante e ne invaliderebbe la garanzia.

Ambiente operativo - intervalli

Tabella A-4 Ambiente operativo - intervalli

Condizioni ambientali	Consigliati	Consentite
Temperatura	Da 15 a 27 °C	15-30 °C
Umidità di esercizio	Dal 30 al 70% di umidità relativa (RH), senza condensa	Dal 10% all'80% di umidità relativa (RH), senza condensa

Icone di avviso

Definizioni delle icone di avviso: Le seguenti icone di avviso potrebbero comparire sui prodotti HP. Prestare la dovuta cautela quando necessario.

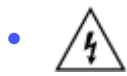

Attenzione: Folgorazione



Attenzione: Superficie rovente



Attenzione: Tenere le parti del corpo lontane dai componenti in movimento



Attenzione: Bordo tagliente nelle immediate vicinanze



Avvertenza

Avviso laser



CAUTION - CLASS 3B INVISIBLE LASER RADIATION WHEN OPEN. AVOID EXPOSURE TO THE BEAM.

ATTENTION - RAYONNEMENT LASER INVISIBLE DE CLASSE 3B EN CAS D'OUVERTURE. ÉVITEZ L'EXPOSITION AU FAISCEAU.

VORSICHT - UNSICHTBARE LASERSTRAHLUNG KLASSE 3B, WENN ABDECKUNG GEÖFFNET. NIEMIT DEM STRAHL AUSSETZEN.

PRECAUCIÓN - RADIACIÓN LÁSER INVISIBLE DE CLASE 3B PRESENTE AL ABRIR. EVITE LA EXPOSICIÓN AL HAZ.

WARNING - OSYNLIG LASERSTRÅLNING KLAS 3B VID ÖPPEN LUCKA UNDVIK EXPONERING FÖR LASERSTRÅLNINGEN.

VAROITUS - LUOKAN 3B NÄKYMÄTTÖMÄLLE LASER-SÄTEILYÄ AVATTUNA. VÄLTÄ ALTISTUMISTA SÄTEELLE.

注意 - 打开时，存在不可见的 3B 类激光辐射，请避免接触该激光束。

주의 - 덮개를 열면 3B 비가시레이저 방사선이 발생할 수 있습니다. 광선에 노출을 피하십시오.

注意 - ここを開くとクラス 3B 不可視レーザー放射が出ます。ビームに身をさらさないこと。

B Servizio e supporto

In questa sezione vengono riportate le informazioni su servizio e supporto.

Dichiarazione di garanzia limitata HP

Tabella B-1 Dichiarazione di garanzia limitata HP

PRODOTTO HP	DURATA DELLA GARANZIA LIMITATA*
HP Color LaserJet Pro 3201-3204/3288 series	Garanzia limitata di un anno



NOTA: *Le opzioni di garanzia e supporto variano in base al prodotto, al paese/regione e ai requisiti normativi locali. Per informazioni sulle eccellenti opzioni di assistenza e supporto HP nella propria area geografica, visitare www.support.hp.com. Per i dettagli sulla politica di garanzia limitata HP relativa ai materiali di consumo, visitare www.hp.com/go/learnaboutsupplies.

HP dichiara all'utente finale che la presente Garanzia limitata HP si applica solo ai prodotti a marchio HP venduti o noleggiati a) da HP Inc. e relative società controllate, consociate, rivenditori autorizzati, distributori autorizzati o distributori nazionali; e b) con la presente Garanzia limitata HP dichiara che l'hardware e gli accessori HP sono esenti da difetti dipendenti da materiali e manodopera dalla data di acquisto per tutto il periodo specificato sopra. Se HP riceve notizia di tali difetti durante il periodo di garanzia, potrà, a propria discrezione, riparare o sostituire eventuali prodotti difettosi. I prodotti di ricambio possono essere nuovi o equivalenti in termini di prestazioni a quelli nuovi. I prodotti HP inviati per la riparazione potranno essere sostituiti da prodotti ricondizionati dello stesso tipo anziché essere riparati. Per riparare i prodotti possono essere utilizzate parti ricondizionate. La riparazione dei prodotti può comportare la perdita dei dati generati dall'utente.

HP garantisce all'utente che, dopo la data di acquisto, per il periodo sopra indicato, il software HP eseguirà le proprie istruzioni di programmazione senza errori causati da difetti di materiale o manodopera, purché installato e utilizzato in modo appropriato. Qualora HP riceva notifica di tali difetti durante il periodo di garanzia, sostituirà il software che, a causa di tali difetti, non è in grado di eseguire le istruzioni di programmazione.

HP non garantisce un funzionamento ininterrotto o privo di errori dei prodotti HP. Qualora HP non sia in grado, entro un intervallo di tempo ragionevole, di riparare o sostituire un prodotto riportandolo alle condizioni garantite, l'acquirente avrà diritto al rimborso del prezzo di acquisto dietro restituzione tempestiva del prodotto stesso.

I prodotti HP possono contenere parti ricostruite equivalenti per prestazioni a quelle nuove o utilizzate accidentalmente.

La garanzia non si applica per difetti derivanti da (a) manutenzione o calibratura improprie o inadeguate, (b) software, interfacce, parti o materiali di consumo non forniti da HP, (c) modifiche non autorizzate o utilizzo improprio, (d) funzionamento in un ambiente che non corrisponde alle specifiche previste per il prodotto o (e) inadeguata preparazione o manutenzione del luogo d'impiego.

NELLA MISURA CONSENTITA DALLE LEGGI LOCALI IN VIGORE LE GARANZIE DI CUI SOPRA SONO ESCLUSIVE E NON ESISTONO ALTRE GARANZIE O CONDIZIONI, SCRITTE O VERBALI, ESPRESSE O IMPLICITE. HP DECLINA ESPRESSAMENTE OGNI E QUALSIASI GARANZIA O CONDIZIONE IMPLICITA DI COMMERCIALIZZABILITÀ, QUALITÀ SODDISFACENTE E IDONEITÀ PER SCOPI SPECIFICI. Alcuni paesi/regioni, stati o province non ammettono i limiti alla durata delle garanzie implicite e pertanto le limitazioni e le esclusioni summenzionate potrebbero non essere valide. Questa garanzia riconosce diritti legali specifici cui possono aggiungersi altri diritti, variabili da paese/regione a paese/regione, da stato a stato e da provincia a provincia. Vedere le dichiarazioni specifiche del paese alla fine del presente documento.

La garanzia limitata HP è valida in tutti i paesi/regioni o località in cui HP fornisce assistenza per questo prodotto e lo commercializza. Il livello dell'assistenza in garanzia può variare in base alle norme locali. HP si impegna a non modificare la forma, la destinazione o il funzionamento del prodotto per adattarlo a paesi/regioni per i quali non è mai stato designato in funzione di leggi o normative.

NEI LIMITI CONSENTITI DALLE LEGGI VIGENTI, LE FORME DI RISARCIMENTO STABILITE IN QUESTA GARANZIA COSTITUISCONO LE UNICHE ED ESCLUSIVE POSSIBILITÀ DI RISARCIMENTO. SALVO QUANTO SUMMENZIONATO, IN NESSUN CASO HP O I SUOI FORNITORI SARANNO RITENUTI RESPONSABILI DI PERDITE DI DATI O DI DANNI DIRETTI, SPECIALI, ACCIDENTALI, CONSEGUENTI (INCLUDE LE PERDITE DI DATI O PROFITTI) O DI DANNI DERIVANTI DA CONTRATTO, DOLO O ALTRO. Alcuni paesi/regioni, stati o province non ammettono l'esclusione di o le limitazioni sui danni accidentali o conseguenti e pertanto le suindicate limitazioni o esclusioni potrebbero non essere valide.

LE CONDIZIONI DI GARANZIA QUI SPECIFICATE, FATTO SALVO PER QUANTO CONSENTITO DALLE LEGGI IN VIGORE, NON ESCLUDONO, LIMITANO O PREGIUDICANO I DIRITTI SPETTANTI PER LEGGE IN RELAZIONE ALL'ACQUISTO DEL PRODOTTO, E VANNO CONSIDERATE IN AGGIUNTA AD ESSI. PER ULTERIORI INFORMAZIONI SUI DIRITTI DEI CONSUMATORI, VEDERE LE DICHIARAZIONI SPECIFICHE DEL PAESE ALLA FINE DEL PRESENTE DOCUMENTO (SE APPLICABILE).

Condizioni specifiche del paese

In alcune giurisdizioni l'utente può beneficiare di ulteriori diritti di legge. Vedere di seguito.

Australia

Your rights as an Australian consumer are different to those stated in the document above.

You should disregard any limitations or exclusions in the above document and refer to the information below.

1. When you buy a good from HP as a consumer, the goods come with guarantees that cannot be excluded under the Australian Consumer Law. You are entitled to a replacement or refund for a major failure and for compensation for any other reasonably foreseeable loss or damage. You are also entitled to have the goods repaired or replaced if the goods fail to be of acceptable quality and the failure does not amount to a major failure.
2. This means that there is no defined warranty period for HP goods supplied to Australian consumers.
3. Instead, the goods should, for example, be fit for the purposes for which they are commonly supplied for such a period as a reasonable consumer fully acquainted with the state and condition of the goods would expect. This period may vary depending on the product.
4. You should contact HP if you are concerned that one of HP's products fails to satisfy any of the guarantees listed below. HP will discuss with you the specific nature and circumstances of that good and whether the particular fault/issue falls within the scope of the statutory guarantees.

Nothing in HP's Limited Warranty excludes, restricts, or modifies any condition, warranty, guarantee, right or remedy you may have at law (including a consumer guarantee under the Australian Consumer Law) which cannot be lawfully excluded or limited.

The relevant guarantees are as follows:

1. **Quality** — goods supplied by HP must be of acceptable quality. The test for acceptable quality is whether a reasonable consumer, fully aware of the state and condition of the goods, would find them:
 - safe, durable, and free from defects;
 - acceptable in appearance and finish; and
 - fit for all the purposes for which goods of that kind are commonly supplied.

This must take into account the nature and price of the goods, and any statements on packaging or labeling.

2. **Disclosed Purpose** — goods or services supplied by HP that HP represents are reasonably fit for a purpose expressly disclosed by a consumer must be reasonably fit for that purpose.

3. **Description** — goods supplied by HP must match the description provided by HP.
4. **Sample** — goods supplied by HP must match any sample shown to you by HP.
5. **Title** — a consumer who purchases a good from HP must receive clear title to the good.
6. **Due care and skill** — services provided to you by HP must be provided with due care and skill.
7. **Express warranties** — HP will be legally required to comply with the express warranty that is set out in its terms and conditions.
8. **Reasonable time** — repair services provided by HP must be provided within a reasonable time.

If you think that you are entitled to any of the above remedies or any remedy under the HP Worldwide Limited Warranty and Technical Support Document, please contact HP:

HP PPS Australia Pty Ltd

Rhodes Corporate Park, Building F, Level 5

1 Homebush Bay Drive

Rhodes, NSW 2138

Australia

To initiate a support request, please use the numbers below or visit www.hp.com.au and select the “Customer Service” option for the most current list of phone support numbers.

Product	Phone
Support for all HP Products except those listed separately below	13 10 47 If dialing internationally: +61 2 8278-1039
DeskJet, Office Jet, PSC, All-in-One, Photosmart & Personal LaserJet Series 1000, P1000, M1000 and Colour LaserJet CP1000 Series and model CM1415	1300 721 147 If dialing internationally: +61 2 8934 4380

For further information on consumer rights, visit www.consumerlaw.gov.au and www.accc.gov.au.

Nuova Zelanda

In New Zealand, the hardware and software come with guarantees that cannot be excluded under the New Zealand consumer law. In New Zealand, Consumer Transaction means a transaction involving a person who is purchasing goods for personal, domestic, or household use or consumption and not for the purpose of a business. New Zealand consumers who are purchasing goods for personal, domestic or household use or consumption and not for the purpose of a business (“New Zealand Consumers”) are entitled to repair, replacement or refund for a failure and compensation for other reasonably foreseeable loss or damage. A New Zealand Consumer (as defined above) may recover the costs of returning the product to the place of purchase if there is a breach of the New Zealand consumer law; furthermore, if it will be of significant cost to the New Zealand Consumer to return the goods to HP then HP will collect such goods at its own cost.

Tabella B-2 Support phone numbers

Product	Phone
Support for all HP Products except those listed separately below	0800 449 553 If dialing internationally: +61 2 8031-8317

Tabella B-2 Support phone numbers (continuazione)

Product	Phone
DeskJet, Office Jet, PSC, All-in-One, Photosmart & Personal LaserJet Series 1000, P1000, M1000 and Colour LaserJet CP1000 Series and model CM1415	0800 441 147 If dialing internationally: +61 2 8934 4380

Regno Unito, Irlanda e Malta

The HP Limited Warranty is a commercial guarantee voluntarily provided by HP. The name and address of the HP entity responsible for the performance of the HP Limited Warranty in your country/region is as follows:

UK: HP Inc UK Limited, Cain Road, Amen Corner, Bracknell, Berkshire, RG12 1HN

Ireland: Hewlett-Packard Ireland Limited, Liffey Park Technology Campus, Barnhall Road, Leixlip, Co.Kildare

Malta: Hewlett-Packard Europe B.V., Amsterdam, Meyrin Branch, Route du Nant-d'Avril 150, 1217 Meyrin, Switzerland

United Kingdom: The HP Limited Warranty benefits apply in addition to any legal rights to a guarantee from seller of nonconformity of goods with the contract of sale. These rights expire six years from delivery of goods for products purchased in England or Wales and five years from delivery of goods for products purchased in Scotland. However various factors may impact your eligibility to receive these rights. For further information, please consult the following link: Consumer Legal Guarantee (www.hp.com/go/eu-legal) or you may visit the European Consumer Centers website (ec.europa.eu/consumers/solving_consumer_disputes/nonjudicial_redress/ecc-net/index_en.htm). Consumers have the right to choose whether to claim service under the HP Limited Warranty or against the seller under the legal guarantee.

Ireland: The HP Limited Warranty benefits apply in addition to any statutory rights from seller in relation to nonconformity of goods with the contract of sale. However various factors may impact your eligibility to receive these rights. Consumer statutory rights are not limited or affected in any manner by HP Care Pack. For further information, please consult the following link: Consumer Legal Guarantee (www.hp.com/go/eu-legal) or you may visit the European Consumer Centers website (ec.europa.eu/consumers/solving_consumer_disputes/nonjudicial_redress/ecc-net/index_en.htm). Consumers have the right to choose whether to claim service under the HP Limited Warranty or against the seller under the legal guarantee.

Malta: The HP Limited Warranty benefits apply in addition to any legal rights to a two-year guarantee from seller of nonconformity of goods with the contract of sale; however various factors may impact your eligibility to receive these rights. Consumer statutory rights are not limited or affected in any manner by the HP Limited Warranty. For further information, please consult the following link: Consumer Legal Guarantee (www.hp.com/go/eu-legal) or you may visit the European Consumer Centers website (ec.europa.eu/consumers/solving_consumer_disputes/nonjudicial_redress/ecc-net/index_en.htm). Consumers have the right to choose whether to claim service under the HP Limited Warranty or against the seller under two-year legal guarantee.

Austria, Belgio, Germania e Lussemburgo

Die beschränkte HP Herstellergarantie ist eine von HP auf freiwilliger Basis angebotene kommerzielle Garantie. Der Name und die Adresse der HP Gesellschaft, die in Ihrem Land für die Gewährung der beschränkten HP Herstellergarantie verantwortlich ist, sind wie folgt:

Deutschland: HP Deutschland GmbH, Schickardstr. 32, D-71034 Böblingen

Österreich: HP Austria GmbH., Technologiestrasse 5, A-1120 Wien

Luxemburg: Hewlett-Packard Luxembourg S.C.A., 75, Parc d'Activités Capellen, Rue Pafebruc, L-8308 Capellen

Belgien: HP Belgium BVBA, Hermeslaan 1A, B-1831 Diegem

Die Rechte aus der beschränkten HP Herstellergarantie gelten zusätzlich zu den gesetzlichen Ansprüchen wegen Sachmängeln auf eine zweijährige Gewährleistung ab dem Lieferdatum. Ob Sie Anspruch auf diese Rechte haben, hängt von zahlreichen Faktoren ab. Die Rechte des Kunden sind in keiner Weise durch die beschränkte HP Herstellergarantie eingeschränkt bzw. betroffen. Weitere Hinweise finden Sie auf der folgenden Website: Gewährleistungsansprüche für Verbraucher (www.hp.com/go/eu-legal) oder Sie können die Website des Europäischen Verbraucherzentrums (ec.europa.eu/consumers/solving_consumer_disputes/nonjudicial_redress/ecc-net/index_en.htm) besuchen. Verbraucher haben das Recht zu wählen, ob sie eine Leistung von HP gemäß der beschränkten HP Herstellergarantie in Anspruch nehmen oder ob sie sich gemäß der gesetzlichen zweijährigen Haftung für Sachmängel (Gewährleistung) sich an den jeweiligen Verkäufer wenden.

Belgio, Francia e Lussemburgo

La garantie limitée HP est une garantie commerciale fournie volontairement par HP. Voici les coordonnées de l'entité HP responsable de l'exécution de la garantie limitée HP dans votre pays:

France: HP France SAS, société par actions simplifiée identifiée sous le numéro 448 694 133 RCS Evry, 1 Avenue du Canada, 91947, Les Ulis

G.D. Luxembourg: Hewlett-Packard Luxembourg S.C.A., 75, Parc d'Activités Capellen, Rue Pafebruc, L-8308 Capellen

Belgique: HP Belgium BVBA, Hermeslaan 1A, B-1831 Diegem

France: Les avantages de la garantie limitée HP s'appliquent en complément des droits dont vous disposez au titre des garanties légales applicables dont le bénéfice est soumis à des conditions spécifiques. Vos droits en tant que consommateur au titre de la garantie légale de conformité mentionnée aux articles L. 211-4 à L. 211-13 du Code de la Consommation et de celle relatives aux défauts de la chose vendue, dans les conditions prévues aux articles 1641 à 1648 et 2232 du Code de Commerce ne sont en aucune façon limités ou affectés par la garantie limitée HP. Pour de plus amples informations, veuillez consulter le lien suivant : Garanties légales accordées au consommateur (www.hp.com/go/eu-legal). Vous pouvez également consulter le site Web des Centres européens des consommateurs (ec.europa.eu/consumers/solving_consumer_disputes/nonjudicial_redress/ecc-net/index_en.htm). Les consommateurs ont le droit de choisir d'exercer leurs droits au titre de la garantie limitée HP, ou auprès du vendeur au titre des garanties légales applicables mentionnées ci-dessus.

POUR RAPPEL:

Garantie Légale de Conformité:

« Le vendeur est tenu de livrer un bien conforme au contrat et répond des défauts de conformité existant lors de la délivrance.

Il répond également des défauts de conformité résultant de l'emballage, des instructions de montage ou de l'installation lorsque celle-ci a été mise à sa charge par le contrat ou a été réalisée sous sa responsabilité ».

Article L211-5 du Code de la Consommation:

« Pour être conforme au contrat, le bien doit:

1° Etre propre à l'usage habituellement attendu d'un bien semblable et, le cas échéant:

- correspondre à la description donnée par le vendeur et posséder les qualités que celui-ci a présentées à l'acheteur sous forme d'échantillon ou de modèle;

- présenter les qualités qu'un acheteur peut légitimement attendre eu égard aux déclarations publiques faites par le vendeur, par le producteur ou par son représentant, notamment dans la publicité ou l'étiquetage;

2° Ou présenter les caractéristiques définies d'un commun accord par les parties ou être propre à tout usage spécial recherché par l'acheteur, porté à la connaissance du vendeur et que ce dernier a accepté ».

Article L211-12 du Code de la Consommation:

« L'action résultant du défaut de conformité se prescrit par deux ans à compter de la délivrance du bien ».

Garantie des vices cachés

Article 1641 du Code Civil : « Le vendeur est tenu de la garantie à raison des défauts cachés de la chose vendue qui la rendent impropre à l'usage auquel on la destine, ou qui diminuent tellement cet usage que l'acheteur ne l'aurait pas acquise, ou n'en aurait donné qu'un moindre prix, s'il les avait connus. »

Article 1648 alinéa 1 du Code Civil:

« L'action résultant des vices rédhibitoires doit être intentée par l'acquéreur dans un délai de deux ans à compter de la découverte du vice. »

G.D. Luxembourg et Belgique: Les avantages de la garantie limitée HP s'appliquent en complément des droits dont vous disposez au titre de la garantie de non-conformité des biens avec le contrat de vente. Cependant, de nombreux facteurs peuvent avoir un impact sur le bénéfice de ces droits. Vos droits en tant que consommateur au titre de ces garanties ne sont en aucune façon limités ou affectés par la garantie limitée HP. Pour de plus amples informations, veuillez consulter le lien suivant : Garanties légales accordées au consommateur (www.hp.com/go/eu-legal) ou vous pouvez également consulter le site Web des Centres européens des consommateurs (ec.europa.eu/consumers/solving_consumer_disputes/nonjudicial_redress/ecc-net/index_en.htm). Les consommateurs ont le droit de choisir de réclamer un service sous la garantie limitée HP ou auprès du vendeur au cours d'une garantie légale de deux ans.

Italia

La Garanzia limitata HP è una garanzia commerciale fornita volontariamente da HP. Di seguito sono indicati nome e indirizzo della società HP responsabile della fornitura dei servizi coperti dalla Garanzia limitata HP nel vostro Paese:

Italia: HP Italy S.r.l., Via G. Di Vittorio 9, 20063 Cernusco S/Naviglio

I vantaggi della Garanzia limitata HP vengono concessi ai consumatori in aggiunta ai diritti derivanti dalla garanzia di due anni fornita dal venditore in caso di non conformità dei beni rispetto al contratto di vendita. Tuttavia, diversi fattori possono avere un impatto sulla possibilità di beneficiare di tali diritti. I diritti spettanti ai consumatori in forza della garanzia legale non sono in alcun modo limitati, né modificati dalla Garanzia limitata HP. Per ulteriori informazioni, si prega di consultare il seguente link: Garanzia legale per i clienti (www.hp.com/go/eu-legal), oppure visitare il sito Web dei Centri europei per i consumatori (ec.europa.eu/consumers/solving_consumer_disputes/nonjudicial_redress/ecc-net/index_en.htm). I consumatori hanno il diritto di scegliere se richiedere un servizio usufruendo della Garanzia limitata HP oppure rivolgendosi al venditore per far valere la garanzia legale di due anni.

Spagna

Su Garantía limitada de HP es una garantía comercial voluntariamente proporcionada por HP. El nombre y dirección de las entidades HP que proporcionan la Garantía limitada de HP (garantía comercial adicional del fabricante) en su país es:

España: Hewlett-Packard Española S.L. Calle Vicente Aleixandre, 1 Parque Empresarial Madrid - Las Rozas, E-28232 Madrid

Los beneficios de la Garantía limitada de HP son adicionales a la garantía legal de 2 años a la que los consumidores tienen derecho a recibir del vendedor en virtud del contrato de compraventa; sin embargo, varios factores pueden afectar su derecho a recibir los beneficios bajo dicha garantía legal. A este respecto, la Garantía

limitada de HP no limita o afecta en modo alguno los derechos legales del consumidor (www.hp.com/go/eu-legal). Para más información, consulte el siguiente enlace: Garantía legal del consumidor o puede visitar el sitio web de los Centros europeos de los consumidores (ec.europa.eu/consumers/solving_consumer_disputes/nonjudicial_redress/ecc-net/index_en.htm). Los clientes tienen derecho a elegir si reclaman un servicio acogiéndose a la Garantía limitada de HP o al vendedor de conformidad con la garantía legal de dos años.

Danimarca

Den begrænsede HP-garanti er en garanti, der ydes frivilligt af HP. Navn og adresse på det HP-selskab, der er ansvarligt for HP's begrænsede garanti i dit land, er som følger:

Danmark: HP Inc Danmark ApS, Engholm Parkvej 8, 3450, Allerød

Den begrænsede HP-garanti gælder i tillæg til eventuelle juridiske rettigheder, for en toårig garanti fra sælgeren af varer, der ikke er i overensstemmelse med salgsaftalen, men forskellige faktorer kan dog påvirke din ret til at opnå disse rettigheder. Forbrugerens lovbestemte rettigheder begrænses eller påvirkes ikke på nogen måde af den begrænsede HP-garanti. Se nedenstående link for at få yderligere oplysninger: Forbrugerens juridiske garanti (www.hp.com/go/eu-legal) eller du kan besøge De Europæiske Forbrugercentres websted (ec.europa.eu/consumers/solving_consumer_disputes/nonjudicial_redress/ecc-net/index_en.htm). Forbrugere har ret til at vælge, om de vil gøre krav på service i henhold til HP's begrænsede garanti eller hos sælger i henhold til en toårig juridisk garanti.

Norge

HPs garanti er en begrenset og kommersiell garanti som HP selv har valgt å tilby. Følgende lokale selskap innestår for garantien:

Norge: HP Norge AS, Rolfbuktveien 4b, 1364 Fornebu

HPs garanti kommer i tillegg til det mangelsansvar HP har i henhold til norsk forbrukerkjøpslovgivning, hvor reklamasjonsperioden kan være to eller fem år, avhengig av hvor lenge salgsgjenstanden var ment å vare. Ulike faktorer kan imidlertid ha betydning for om du kvalifiserer til å kreve avhjelp iht slikt mangelsansvar. Forbrukerens lovmessige rettigheter begrenses ikke av HPs garanti. Hvis du vil ha mer informasjon, kan du klikke på følgende kobling: Juridisk garanti for forbruker (www.hp.com/go/eu-legal) eller du kan besøke nettstedet til de europeiske forbrukersentrene (ec.europa.eu/consumers/solving_consumer_disputes/nonjudicial_redress/ecc-net/index_en.htm). Forbrukere har retten til å velge å kreve service under HPs garanti eller iht selgerens lovpålagte mangelsansvar.

Svezia

HP:s begränsade garanti är en kommersiell garanti som tillhandahålls frivilligt av HP. Namn och adress till det HP-företag som ansvarar för HP:s begränsade garanti i ditt land är som följer:

Sverige: HP PPS Sverige AB, SE-169 73 Stockholm

Fördelarna som ingår i HP:s begränsade garanti gäller utöver de lagstadgade rättigheterna till tre års garanti från säljaren angående varans bristande överensstämmelse gentemot köpeavtalet, men olika faktorer kan påverka din rätt att utnyttja dessa rättigheter. Konsumentens lagstadgade rättigheter varken begränsas eller påverkas på något sätt av HP:s begränsade garanti. Mer information får du om du följer denna länk: Lagstadgad garanti för konsumenter (www.hp.com/go/eu-legal) eller så kan du gå till European Consumer Centers webbplats (ec.europa.eu/consumers/solving_consumer_disputes/nonjudicial_redress/ecc-net/index_en.htm). Konsumenter har rätt att välja om de vill ställa krav enligt HP:s begränsade garanti eller på säljaren enligt den lagstadgade treåriga garantin.

Portogallo

A Garantia Limitada HP é uma garantia comercial fornecida voluntariamente pela HP. O nome e a morada da entidade HP responsável pela prestação da Garantia Limitada HP no seu país são os seguintes:

Portugal: HPCP – Computing and Printing Portugal, Unipessoal, Lda., Edifício D. Sancho I, Quinta da Fonte, Porto Salvo, Lisboa, Oeiras, 2740 244

As vantagens da Garantia Limitada HP aplicam-se cumulativamente com quaisquer direitos decorrentes da legislação aplicável à garantia de dois anos do vendedor, relativa a defeitos do produto e constante do contrato de venda. Existem, contudo, vários fatores que poderão afetar a sua elegibilidade para beneficiar de tais direitos. Os direitos legalmente atribuídos aos consumidores não são limitados ou afetados de forma alguma pela Garantia Limitada HP. Para mais informações, consulte a ligação seguinte: Garantia legal do consumidor (www.hp.com/go/eu-legal) ou visite o Web site da Rede dos Centros Europeus do Consumidor (ec.europa.eu/consumers/solving_consumer_disputes/nonjudicial_redress/ecc-net/index_en.htm). Os consumidores têm o direito de escolher se pretendem reclamar assistência ao abrigo da Garantia Limitada HP ou contra o vendedor ao abrigo de uma garantia jurídica de dois anos.

Grecia e Cipro

A Períορισμένη εγγύηση HP είναι μια εμπορική εγγύηση η οποία παρέχεται εθελοντικά από την HP. Η επωνυμία και η διεύθυνση του νομικού προσώπου HP που παρέχει την Περιορισμένη εγγύηση HP στη χώρα σας είναι η εξής:

Ελλάδα /Κύπρος: HP Printing and Personal Systems Hellas EPE, Tzavella 1-3, 15232 Chalandri, Attiki

Ελλάδα /Κύπρος: HP Συστήματα Εκτύπωσης και Προσωπικών Υπολογιστών Ελλάς Εταιρεία Περιορισμένης Ευθύνης, Tzavella 1-3, 15232 Chalandri, Attiki

Τα προνόμια της Περιορισμένης εγγύησης HP ισχύουν επιπλέον των νόμιμων δικαιωμάτων για διετή εγγύηση έναντι του Πωλητή για τη μη συμμόρφωση των προϊόντων με τις συνομολογημένες συμβατικά ιδιότητες, ωστόσο η άσκηση των δικαιωμάτων σας αυτών μπορεί να εξαρτάται από διάφορους παράγοντες. Τα νόμιμα δικαιώματα των καταναλωτών δεν περιορίζονται ούτε επηρεάζονται καθ' οιονδήποτε τρόπο από την Περιορισμένη εγγύηση HP. Για περισσότερες πληροφορίες, συμβουλευτείτε την ακόλουθη τοποθεσία web: Νόμιμη εγγύηση καταναλωτή (www.hp.com/go/eu-legal) ή μπορείτε να επισκεφτείτε την τοποθεσία web των Ευρωπαϊκών Κέντρων Καταναλωτή (ec.europa.eu/consumers/solving_consumer_disputes/nonjudicial_redress/ecc-net/index_en.htm). Οι καταναλωτές έχουν το δικαίωμα να επιλέξουν αν θα αξιώσουν την υπηρεσία στα πλαίσια της Περιορισμένης εγγύησης HP ή από τον πωλητή στα πλαίσια της νόμιμης εγγύησης δύο ετών.

Ungheria

A HP korlátozott jótállás egy olyan kereskedelmi jótállás, amelyet a HP a saját elhatározásából biztosít. Az egyes országokban a HP mint gyártó által vállalt korlátozott jótállást biztosító HP vállalatok neve és címe:

Magyarország: HP Inc Magyarország Kft., H-1117 Budapest, Alíz utca 1.

A HP korlátozott jótállásban biztosított jogok azokon a jogokon felül illetik meg Önt, amelyek a termékeknek az adásvételi szerződés szerinti minőségére vonatkozó kétéves, jogszabályban foglalt eladói szavatosságból, továbbá ha az Ön által vásárolt termékre alkalmazandó, a jogszabályban foglalt kötelező eladói jótállásból erednek, azonban számos körülmény hatással lehet arra, hogy ezek a jogok Önt megilletik-e. További információért kérjük, keresse fel a következő webhelyet: Jogi Tájékoztató Fogyasztóknak (www.hp.com/go/eu-legal) vagy látogassa meg az Európai Fogyasztói Központok webhelyét (ec.europa.eu/consumers/solving_consumer_disputes/nonjudicial_redress/ecc-net/index_en.htm). A fogyasztóknak jogában áll, hogy megválasszák, hogy a jótállással kapcsolatos igényüket a HP korlátozott jótállás alapján vagy a kétéves, jogszabályban foglalt eladói szavatosság, illetve, ha alkalmazandó, a jogszabályban foglalt kötelező eladói jótállás alapján érvényesítik.

Repubblica Ceca

Omezená záruka HP je obchodní zárukou dobrovolně poskytovanou společností HP. Názvy a adresy společností skupiny HP, které odpovídají za plnění omezené záruky HP ve vaší zemi, jsou následující:

Česká republika: HP Inc Czech Republic s. r. o., Za Brumlovkou 5/1559, 140 00 Praha 4

Výhody, poskytované omezenou zárukou HP, se uplatňují jako doplněk k jakýmkoli právním nárokům na dvouletou záruku poskytnutou prodejcem v případě nesouladu zboží s kupní smlouvou. Váš nárok na uznání těchto práv však může záviset na mnohých faktorech. Omezená záruka HP žádným způsobem neomezuje ani neovlivňuje zákonná práva zákazníka. Další informace získáte kliknutím na následující odkaz: Zákonná záruka spotřebitele (www.hp.com/go/eu-legal) případně můžete navštívit webové stránky Evropského spotřebitelského centra (ec.europa.eu/consumers/solving_consumer_disputes/nonjudicial_redress/ecc-net/index_en.htm). Spotřebitelé mají právo se rozhodnout, zda chtějí službu reklamovat v rámci omezené záruky HP nebo v rámci zákonem stanovené dvouleté záruky u prodejce.

Slovacchia

Obmedzená záruka HP je obchodná záruka, ktorú spoločnosť HP poskytuje dobrovoľne. Meno a adresa subjektu HP, ktorý zabezpečuje plnenie vyplývajúce z Obmedzenej záruky HP vo vašej krajine:

Slovenská republika: HP Inc Slovakia, s.r.o., Galvaniho 7, 821 04 Bratislava

Výhody Obmedzenej záruky HP sa uplatnia vedľa prípadných zákazníkových zákonných nárokov voči predávajúcemu z väd, ktoré spočívajú v nesúlade vlastností tovaru s jeho popisom podľa predmetnej zmluvy. Možnosť uplatnenia takých prípadných nárokov však môže závisieť od rôznych faktorov. Služby Obmedzenej záruky HP žiadnym spôsobom neobmedzujú ani neovplyvňujú zákonné práva zákazníka, ktorý je spotrebiteľom. Ďalšie informácie nájdete na nasledujúcom prepojení: Zákonná záruka spotrebiteľa (www.hp.com/go/eu-legal), prípadne môžete navštíviť webovú lokalitu európskych zákazníckych stredísk (ec.europa.eu/consumers/solving_consumer_disputes/nonjudicial_redress/ecc-net/index_en.htm). Spotrebiteľia majú právo zvoliť si, či chcú uplatniť servis v rámci Obmedzenej záruky HP alebo počas zákonnej dvojročnej záručnej lehoty u predajcu.

Polonia

Ograniczona gwarancja HP to komercyjna gwarancja udzielona dobrowolnie przez HP. Nazwa i adres podmiotu HP odpowiedzialnego za realizację Ograniczonej gwarancji HP w Polsce:

Polska: HP Inc Polska sp. z o.o., Szturmowa 2a, 02-678 Warszawa, wpisana do rejestru przedsiębiorców prowadzonego przez Sąd Rejonowy dla m.st. Warszawy w Warszawie, XIII Wydział Gospodarczy Krajowego Rejestru Sądowego, pod numerem KRS 0000546115, NIP 5213690563, REGON 360916326, GIOS E0020757WZBW, kapitał zakładowy 480.000 PLN.

Świadczenia wynikające z Ograniczonej gwarancji HP stanowią dodatek do praw przysługujących nabywcy w związku z dwuletnią odpowiedzialnością sprzedawcy z tytułu niezgodności towaru z umową (rękojmią). Niemniej, na możliwość korzystania z tych praw mają wpływ różne czynniki. Ograniczona gwarancja HP w żaden sposób nie ogranicza praw konsumenta ani na nie nie wpływa. Więcej informacji można znaleźć pod następującym łączem: Gwarancja prawna konsumenta (www.hp.com/go/eu-legal), można także odwiedzić stronę internetową Europejskiego Centrum Konsumentckiego (ec.europa.eu/consumers/solving_consumer_disputes/nonjudicial_redress/ecc-net/index_en.htm). Konsumenti mają prawo wyboru co do możliwości skorzystania albo z usług gwarancyjnych przysługujących w ramach Ograniczonej gwarancji HP albo z uprawnień wynikających z dwuletniej rękojmi w stosunku do sprzedawcy.

Bulgaria

Ограничената гаранция на HP представлява търговска гаранция, доброволно предоставяна от HP. Името и адресът на дружеството на HP за вашата страна, отговорно за предоставянето на гаранционната поддръжка в рамките на Ограничената гаранция на HP, са както следва:

HP Inc Bulgaria EOOD (Ейч Пи Инк България EOOD), гр. София 1766, район р-н Младост, бул. Околовръстен Път No 258, Бизнес Център Камбаните

Предимствата на Ограничената гаранция на HP се прилагат в допълнение към всички законови права за двугодишна гаранция от продавача при несъответствие на стоката с договора за продажба. Въпреки това, различни фактори могат да окажат влияние върху условията за получаване на тези права. Законовите права на потребителите не са ограничени или засегнати по никакъв начин от Ограничената гаранция на HP. За допълнителна информация, моля вижте Правната гаранция на потребителя (www.hp.com/go/eu-legal) или посетете уебсайта на Европейския потребителски център (ec.europa.eu/consumers/solving_consumer_disputes/nonjudicial_redress/ecc-net/index_en.htm). Потребителите имат правото да избират дали да претендират за извършване на услуга в рамките на Ограничената гаранция на HP или да потърсят такава от търговеца в рамките на двугодишната правна гаранция.

Romania

Garanția limitată HP este o garanție comercială furnizată în mod voluntar de către HP. Numele și adresa entității HP răspunzătoare de punerea în aplicare a Garanției limitate HP în țara dumneavoastră sunt următoarele:

România: HP Inc Romania SRL, 5 Fabrica de Glucoza Str., Building F, Ground Floor and Floor 8, 2nd District, București

Beneficiile Garanției limitate HP se aplică suplimentar față de orice drepturi privind гаранцията de doi ani oferită de vânзător pentru neconformitatea bunurilor cu contractul de vânзаре; cu toate acestea, diversi фактори пот avea impact asupra eligibilității dvs. de а beneficia de aceste drepturi. Drepturile legale ale consumatorului nu sunt limitate sau afectate în vreun fel de Гаранцията limitată HP. Pentru информацияи suplimentare consultați următorul link: гаранцията acordată consumatorului prin lege (www.hp.com/go/eu-legal) sau puteți accesa site-ul Centrul European al Consumatorilor (ec.europa.eu/consumers/solving_consumer_disputes/nonjudicial_redress/ecc-net/index_en.htm). Consumatorii au dreptul să aleгă dacă să pretindă despăгубири în cadrul Гаранției limitate HP sau de la vânзător, în cadrul гаранției legale de doi ani.

Belgio e Paesi Bassi

De Beperkte Garantie van HP is een commerciële garantie vrijwillig verstrekt door HP. De naam en het adres van de HP-entiteit die verantwoordelijk is voor het uitvoeren van de Beperkte Garantie van HP in uw land is als volgt:

Nederland: HP Nederland B.V., Startbaan 16, 1187 XR Amstelveen

België: HP Belgium BVBA, Hermeslaan 1A, B-1831 Diegem

De voordelen van de Beperkte Garantie van HP vormen een aanvulling op de wettelijke garantie voor consumenten gedurende twee jaren na de levering te verlenen door de verkoper bij een gebrek aan conformiteit van de goederen met de relevante verkoopsovereenkomst. Niettemin kunnen diverse factoren een impact hebben op uw eventuele aanspraak op deze wettelijke rechten. De wettelijke rechten van de consument worden op geen enkele wijze beperkt of beïnvloed door de Beperkte Garantie van HP. Raadpleeg voor meer informatie de volgende webpagina: Wettelijke garantie van de consument (www.hp.com/go/eu-legal) of u kan de website van het Europees Consumenten Centrum bezoeken (ec.europa.eu/consumers/solving_consumer_disputes/nonjudicial_redress/ecc-net/index_en.htm). Consumenten hebben het recht om te kiezen tussen enerzijds de Beperkte Garantie van HP of anderzijds het aanspreken van de verkoper in toepassing van de wettelijke garantie.

Finlandia

HP:n rajoitettu takuu on HP:n vapaaehtoisesti antama kaupallinen takuu. HP:n myöntämästä takuusta maassanne vastaavan HP:n edustajan yhteystiedot ovat:

Suomi: HP Finland Oy, Piispankalliontie, FIN - 02200 Espoo

HP:n takuun edut ovat voimassa mahdollisten kuluttajansuojalakiin perustuvien oikeuksien lisäksi sen varalta, että tuote ei vastaa myyntisopimusta. Saat lisätietoja seuraavasta linkistä: Kuluttajansuoja (www.hp.com/go/eu-legal) tai voit käydä Euroopan kuluttajakeskuksen sivustolla (ec.europa.eu/consumers/solving_consumer_disputes/nonjudicial_redress/ecc-net/index_en.htm). Kuluttajilla on oikeus vaatia virheen korjausta HP:n takuun ja kuluttajansuojan perusteella HP:lta tai myyjältä.

Slovenia

Omejena garancija HP je prostovoljna trgovska garancija, ki jo zagotavlja podjetje HP. Ime in naslov poslovne enote HP, ki je odgovorna za omejeno garancijo HP v vaši državi, sta naslednja:

Slovenija: Hewlett-Packard Europe B.V., Amsterdam, Meyrin Branch, Route du Nant-d'Avril 150, 1217 Meyrin, Switzerland

Ugodnosti omejene garancije HP veljajo poleg zakonskih pravic, ki ob sklenitvi kupoprodajne pogodbe izhajajo iz dveletne garancije prodajalca v primeru neskladnosti blaga, vendar lahko na izpolnjevanje pogojev za uveljavitev pravic vplivajo različni dejavniki. Omejena garancija HP nikakor ne omejuje strankinih z zakonom predpisanih pravic in ne vpliva nanje. Za dodatne informacije glejte naslednjo povezavo: Strankino pravno jamstvo (www.hp.com/go/eu-legal); ali pa obiščite spletno mesto evropskih središč za potrošnike (ec.europa.eu/consumers/solving_consumer_disputes/nonjudicial_redress/ecc-net/index_en.htm). Potrošniki imajo pravico izbrati, ali bodo uveljavljali pravice do storitev v skladu z omejeno garancijo HP ali proti prodajalcu v skladu z dvoletno zakonsko garancijo.

Croazia

HP ograničeno jamstvo komercijalno je dobrovoljno jamstvo koje pruža HP. Ime i adresa HP subjekta odgovornog za HP ograničeno jamstvo u vašoj državi:

Hrvatska: HP Computing and Printing d.o.o. za računalne i srodne aktivnosti, Radnička cesta 41, 10000 Zagreb

Pogodnosti HP ograničenog jamstva vrijede zajedno uz sva zakonska prava na dvogodišnje jamstvo kod bilo kojeg prodavača s obzirom na nepodudaranje robe s ugovorom o kupnji. Međutim, razni faktori mogu utjecati na vašu mogućnost ostvarivanja tih prava. HP ograničeno jamstvo ni na koji način ne utječe niti ne ograničava zakonska prava potrošača. Dodatne informacije potražite na ovoj adresi: Zakonsko jamstvo za potrošače (www.hp.com/go/eu-legal) ili možete posjetiti web-mjesto Europskih potrošačkih centara (ec.europa.eu/consumers/solving_consumer_disputes/nonjudicial_redress/ecc-net/index_en.htm). Potrošači imaju pravo odabrati žele li ostvariti svoja potraživanja u sklopu HP ograničenog jamstva ili pravnog jamstva prodavača u trajanju ispod dvije godine.

Lettonia

HP ierobežotā garantija ir komercgarantija, kuru brīvprātīgi nodrošina HP. HP uzņēmums, kas sniedz HP ierobežotās garantijas servisa nodrošinājumu jūsu valstī:

Latvija: HP Finland Oy, PO Box 515, 02201 Espoo, Finland

HP ierobežotās garantijas priekšrocības tiek piedāvātas papildus jebkurām likumīgajām tiesībām uz pārdevēja un/vai ražotāju nodrošinātu divu gadu garantiju gadījumā, ja preces neatbilst pirkuma līgumam, tomēr šo tiesību saņemšanu var ietekmēt vairāki faktori. HP ierobežotā garantija nekādā veidā neierobežo un neietekmē patērētāju likumīgās tiesības. Lai iegūtu plašāku informāciju, izmantojiet šo saiti: Patērētāju likumīgā garantija (www.hp.com/go/eu-legal) vai arī Eiropas Patērētāju tiesību aizsardzības centra tīmekļa vietni (ec.europa.eu/consumers/solving_consumer_disputes/nonjudicial_redress/ecc-net/index_en.htm). Patērētājiem ir tiesības izvēlēties, vai pieprasīt servisa nodrošinājumu saskaņā ar HP ierobežoto garantiju, vai arī pārdevēja sniegto divu gadu garantiju.

Lituania

HP ribotoji garantija yra HP savanoriškai teikiama komercinė garantija. Toliau pateikiami HP bendrovių, teikiančių HP garantiją (gamintojo garantiją) jūsų šalyje, pavadinimai ir adresai:

Lietuva: HP Finland Oy, PO Box 515, 02201 Espoo, Finland

HP ribotoji garantija papildomai taikoma kartu su bet kokiais kitomis įstatymais nustatytais teisėmis į pardavėjo suteikiamą dviejų metų laikotarpio garantiją dėl prekių atitikties pardavimo sutarčiai, tačiau tai, ar jums ši teisė bus suteikiama, gali priklausyti nuo įvairių aplinkybių. HP ribotoji garantija niekaip neapriboja ir neįtakoją įstatymais nustatytų vartotojo teisių. Daugiau informacijos rasite paspaudę šią nuorodą: Teisinė vartotojo garantija (www.hp.com/go/eu-legal) arba apsilankę Europos vartotojų centro internetinėje svetainėje (ec.europa.eu/consumers/solving_consumer_disputes/nonjudicial_redress/ecc-net/index_en.htm). Vartotojai turi teisę prašyti atlikti techninį aptarnavimą pagal HP ribotąją garantiją arba pardavėjo teikiamą dviejų metų įstatymais nustatytą garantiją.

Estonia

HP piiratud garantii on HP poolt vabatahtlikult pakutav kaubanduslik garantii. HP piiratud garantii eest vastutab HP üksus aadressil:

Eesti: HP Finland Oy, PO Box 515, 02201 Espoo, Finland

HP piiratud garantii rakendub lisaks seaduses ettenähtud müüjapoolsele kaheaastasele garantiile, juhul kui toode ei vasta müügilepingu tingimustele. Siiski võib esineda asjaolusid, mille puhul teie jaoks need õigused ei pruugi kehtida. HP piiratud garantii ei piira ega mõjuta mingil moel tarbija seadusjärgseid õigusi. Lisateavet leiate järgmiselt lingilt: tarbija õiguslik garantii (www.hp.com/go/eu-legal) või võite külastada Euroopa tarbijakeskuste veebisaiti (ec.europa.eu/consumers/solving_consumer_disputes/nonjudicial_redress/ecc-net/index_en.htm). Tarbijal on õigus valida, kas ta soovib kasutada HP piiratud garantiid või seadusega ette nähtud müüjapoolset kaheaastast garantiid.

Russia

Срок службы принтера для России

Срок службы данного принтера HP составляет пять лет в нормальных условиях эксплуатации. Срок службы отсчитывается с момента ввода принтера в эксплуатацию. В конце срока службы HP рекомендует посетить веб-сайт нашей службы поддержки по адресу www.hp.com/support и/или связаться с авторизованным поставщиком услуг HP для получения рекомендаций в отношении дальнейшего безопасного использования принтера.

Dichiarazione di garanzia limitata per cartucce di stampa, tamburi fotosensibili e unità fotosensibili di HP da utilizzare con stampanti HP LaserJet, stampanti laser HP e stampanti laser Samsung

Il prodotto è coperto dalla Garanzia commerciale/limitata HP nei paesi/regioni autorizzati all'uso/distribuzione.

Per informazioni dettagliate sulla garanzia, vedere: hp.com/toner/info

Politica HP per i materiali di consumo non originali HP

HP sconsiglia l'uso di cartucce di toner non originali HP, siano esse nuove o rifabbricate.

 **NOTA:** Per i prodotti per stampanti HP, l'uso di una cartuccia di toner non originale HP o di una cartuccia di toner ricaricata non influisce sulla garanzia del cliente o su qualsivoglia contratto di supporto HP con il cliente. Tuttavia, se i danni o i guasti al prodotto sono attribuibili all'uso di una cartuccia di toner non originale HP o ricaricata, HP imputerà i costi relativi al tempo di manodopera e ai materiali richiesti per l'esecuzione dell'intervento di riparazione del prodotto.

Sito web HP contro la contraffazione

Se durante l'installazione di una cartuccia di toner HP un messaggio visualizzato sul pannello di controllo avvisa che si tratta di una cartuccia non originale HP, visitare il sito Web www.hp.com/go/anticounterfeit. In questo modo HP sarà possibile stabilire se la cartuccia è originale e individuare la soluzione adeguata per risolvere il problema.

È possibile che la cartuccia di toner utilizzata non sia HP originale nei seguenti casi:

- La pagina sullo stato dei materiali di consumo segnala che sono stati installati materiali non originali HP.
- Si verificano diversi problemi con la cartuccia.
- La cartuccia non ha l'aspetto tipico (ad esempio, la confezione differisce da quella HP).

Dati memorizzati nella cartuccia del toner

Le cartucce del toner HP utilizzate con questo prodotto contengono un chip di memoria utile per eseguire le operazioni del prodotto.

Inoltre, questo chip di memoria raccoglie una serie limitata di informazioni sull'uso del prodotto, che potrebbero includere: data della prima installazione della cartuccia toner, data dell'ultimo utilizzo della cartuccia toner, numero di pagine stampate con la cartuccia toner, copertura delle pagine, modalità di stampa utilizzate, eventuali errori di stampa verificatisi e modello del prodotto. Queste informazioni consentono ad HP di progettare prodotti che soddisfino le esigenze di stampa dei clienti.

I dati raccolti dal chip di memoria del toner di stampa non includono informazioni che possono essere utilizzate per identificare un cliente, l'utente della cartuccia del toner o un prodotto specifico.

HP raccoglie un campione di chip di memoria dalle cartucce toner restituite tramite programma HP per il riciclaggio e la restituzione gratuiti (HP Planet Partners: www.hp.com/recycle). I chip di memoria di questo campione vengono letti ed esaminati al fine di migliorare i prodotti HP futuri. I partner HP che collaborano al riciclaggio della cartuccia del toner possono avere accesso a questi dati.

Qualsiasi terza parte che possiede la cartuccia del toner può avere accesso alle informazioni anonime presenti sul chip di memoria.

EULA

LEGGERE ATTENTAMENTE PRIMA DI UTILIZZARE QUESTA APPARECCHIATURA SOFTWARE:

Il presente Contratto di licenza con l'utente finale ("EULA") è un accordo legale tra (a) l'utente (individuo o entità singola) e (b) HP Inc. ("HP") che regola l'uso di qualsiasi Prodotto software, installato o reso disponibile da HP per essere utilizzato con il prodotto HP ("Prodotto HP"), non altrimenti soggetto a un contratto di licenza differente tra l'utente e HP o i suoi fornitori. Un altro software può contenere un EULA nella relativa documentazione online.

Il termine "Prodotto software" indica il software del computer e può comprendere supporti associati, materiali stampati e documentazione "online" o elettronica.

È possibile che il Prodotto HP sia accompagnato da un emendamento o un'aggiunta al presente EULA.

I DIRITTI SUL PRODOTTO SOFTWARE VENGONO CONCESSI A CONDIZIONE CHE L'UTENTE ACCETTI TUTTI I TERMINI E LE CONDIZIONI DEL PRESENTE EULA. INSTALLANDO, DUPLICANDO, SCARICANDO O COMUNQUE UTILIZZANDO IL PRODOTTO SOFTWARE, L'UTENTE ACCETTA I TERMINI DEL PRESENTE EULA. SE L'UTENTE NON ACCETTA I TERMINI DELLA PRESENTE LICENZA, PUÒ RESTITUIRE L'INTERO PRODOTTO NON UTILIZZATO (HARDWARE E SOFTWARE) ENTRO 14 GIORNI E AVERE DIRITTO A UN RIMBORSO SOGGETTO AI TERMINI DI RIMBORSO DEL LUOGO DI ACQUISTO.

IL PRESENTE EULA È UN ACCORDO GLOBALE E NON È SPECIFICO PER UN PARTICOLARE PAESE/REGIONE, STATO O TERRITORIO. SE L'UTENTE HA ACQUISTATO IL SOFTWARE IN QUALITÀ DI CONSUMATORE AI SENSI DELLA NORMATIVA SULLA TUTELA DEI CONSUMATORI VIGENTE NEL PROPRIO PAESE/REGIONE, STATO O TERRITORIO, ANCHE IN PRESENZA DI DISPOSIZIONI CONTRARIE NEL PRESENTE EULA, NULLA DI QUANTO CONTENUTO NEL PRESENTE EULA INFLUISCE SU DIRITTI O RIMEDI INELUDIBILI PREVISTI PER LEGGE E ASSEGNATI ALL'UTENTE AI SENSI DI TALE NORMATIVA SULLA TUTELA DEI CONSUMATORI E IL PRESENTE EULA È SOGGETTO A TALI DIRITTI E RIMEDI. PER ULTERIORI INFORMAZIONI SUI DIRITTI DEI CONSUMATORI, FARE RIFERIMENTO ALLA SEZIONE 16.

1. **CONCESSIONE DI LICENZA.** Subordinatamente all'accettazione del presente EULA, HP concede all'utente i seguenti diritti:
 - a. **Uso.** L'utente può utilizzare il Prodotto software su un solo computer ("Computer dell'Utente"). Se il Prodotto software viene fornito tramite Internet ed è stato originariamente concesso in licenza per l'uso su più computer, l'utente può installare e utilizzare il Prodotto software solo su questi computer. L'utente non può separare i componenti del Prodotto software per l'uso su più computer. L'utente non ha il diritto di distribuire il Prodotto software, né di modificarlo o di disattivare qualsiasi relativa funzione di assegnazione o controllo delle licenze. L'utente può caricare il Prodotto software nella memoria temporanea (RAM) del proprio computer con lo scopo di utilizzarlo.
 - b. **Memorizzazione.** L'utente può copiare il Prodotto software nella memoria locale o nel dispositivo di archiviazione del Prodotto HP.
 - c. **Copia.** L'utente può effettuare copie del Prodotto software a scopo di archiviazione o backup, a condizione che la copia contenga tutte le note di proprietà del Prodotto software originale e venga utilizzata a soli fini di backup.
 - d. **Riserva dei diritti.** HP e i suoi fornitori si riservano qualsivoglia diritto non espressamente concesso all'utente nel presente EULA.
 - e. **Freeware.** Fermi restando i termini e le condizioni del presente EULA, tutto o una parte del Prodotto software che costituisce software HP non proprietario o software fornito con licenza pubblica da terze parti ("Freeware"), viene concesso in licenza all'utente ed è soggetto ai termini e alle condizioni del contratto di licenza software che accompagna tale Freeware in qualsiasi forma esso venga presentato: contratto separato, contratto riportato sulla confezione o in formato elettronico al momento del download. L'uso del Freeware da parte dell'utente deve essere regolato dai termini e condizioni di tale licenza.
 - f. **Soluzione di ripristino.** Qualsiasi soluzione di ripristino software fornita con/per il Prodotto HP, sotto forma di soluzione basata su disco rigido, soluzione di ripristino basata su supporti esterni (ad esempio, disco floppy, CD o DVD) o soluzione equivalente fornita in qualsiasi altra forma, può essere utilizzata solo per il ripristino del disco rigido del Prodotto HP con/per il quale è stata originariamente acquistata. L'uso di qualsiasi software del sistema operativo Microsoft contenuto in tale soluzione di ripristino deve essere regolata dal Contratto di licenza Microsoft.

2. **AGGIORNAMENTI.** Per utilizzare un Prodotto software identificato come aggiornamento, è prima necessario ottenere la licenza per il Prodotto software originale identificato da HP come idoneo per l'aggiornamento. Dopo l'aggiornamento, non è più possibile utilizzare il Prodotto software originale che costituiva la base per l'idoneità all'aggiornamento. Utilizzando il Prodotto software, l'utente accetta inoltre che HP possa accedere automaticamente al Prodotto HP quando questo è connesso a Internet per controllare la versione o lo stato di determinati Prodotti software e possa scaricare e installare automaticamente gli aggiornamenti di tali Prodotti software sul Prodotto HP per fornire nuove versioni o aggiornamenti necessari per mantenere la funzionalità, le prestazioni o la protezione del Prodotto software e del Prodotto HP e per semplificare la fornitura di assistenza o di altri servizi previsti per l'utente. In alcuni casi e in base al tipo di aggiornamento, l'utente riceverà una notifica (tramite popup o altri mezzi) in cui viene richiesto di avviare l'aggiornamento.
3. **SOFTWARE AGGIUNTIVO.** Il presente EULA si applica agli aggiornamenti o ai supplementi del Prodotto software originale fornito da HP, a meno che HP non fornisca altri termini insieme all'aggiornamento o al supplemento. In caso di conflitto fra tali termini, questi ultimi prevarranno.
4. **TRASFERIMENTO.**
 - a. Terze parti. Il primo utente del Prodotto software ha facoltà di trasferire una sola volta il Prodotto software a un altro utente finale. Il trasferimento deve includere tutti i componenti, i supporti, i materiali stampati, il presente EULA e, se esistente, il Certificato di Autenticità. Il trasferimento non può essere di natura indiretta, ad esempio una consegna. Prima del trasferimento, l'utente finale beneficiario del trasferimento del prodotto è tenuto ad accettare tutti i termini dell'EULA. All'atto del trasferimento del Prodotto software, la licenza dell'utente finale trasferente sarà automaticamente revocata.
 - b. Restrizioni. L'utente non può affittare, cedere in leasing o prestare il Prodotto software o usare il Prodotto software per uso ufficio o servizi commerciali a tempo. L'utente non può concedere in licenza, assegnare o trasferire la licenza del Prodotto software salvo nei casi espressamente previsti dal presente EULA.
5. **DIRITTI PROPRIETARI.** Tutti i diritti di proprietà intellettuale relativi al Prodotto software e alla documentazione dell'utente appartengono a HP o ai suoi fornitori e sono protetti dalla legge, compresa, tra l'altro, la legge sul copyright, sul segreto commerciale e sui marchi in vigore negli Stati Uniti, nonché altre leggi applicabili e dai trattati internazionali. L'utente deve astenersi dal rimuovere qualsivoglia identificativo, nota di copyright o restrizione proprietaria dal Prodotto software.
6. **RESTRIZIONI ALLA DECODIFICAZIONE.** L'utente non può decodificare, decompilare o disassemblare il Prodotto software, salvo ed esclusivamente se la legge applicabile lo impone, ferme restando queste restrizioni o se espressamente indicato nel presente EULA.
7. **TERMINE.** Il presente EULA è valido finché non viene terminato o rifiutato. Il presente EULA terminerà secondo le condizioni stabilite altrove nel presente EULA o in caso di inosservanza da parte dell'utente di qualsiasi termine o condizione del presente EULA.
8. **AVVISO RELATIVO ALLA RACCOLTA DATI.**

CONSENSO ALL'USO/RACCOLTA DEI DATI.

 - a. L'utente accetta che HP e le proprie affiliate possano raccogliere, unire e utilizzare informazioni personali dell'utente e informazioni relative al dispositivo fornite dall'utente per i servizi di assistenza relativi al Prodotto software. HP accetta di non utilizzare tali informazioni per scopi commerciali senza il consenso da parte dell'utente. Ulteriori informazioni sulle procedure di raccolta dati HP sono disponibili sulla pagina www.hp.com/go/privacy

- b. HP utilizza cookie e altre tecnologie Web per raccogliere informazioni tecniche in forma anonima relative al software HP e al Prodotto HP in uso. Questi dati verranno utilizzati per fornire aggiornamenti e assistenza correlata o altri servizi descritti nella Sezione 2. HP raccoglierà, inoltre, informazioni personali, tra cui l'indirizzo IP o altre informazioni relative all'identificatore univoco, associate al prodotto HP e ai dati forniti dall'utente al momento della registrazione del prodotto HP. Oltre a fornire aggiornamenti e assistenza correlata o altri servizi, questi dati verranno utilizzati per inviare comunicazioni commerciali all'utente (in ogni caso con il consenso esplicito dell'utente, se richiesto dalla legge in vigore).

Nei limiti consentiti dalla legge applicabile, accettando tali termini e condizioni l'utente acconsente alla raccolta e all'uso dei dati anonimi e personali da parte di HP e delle sue affiliate e consociate come descritto nel presente EULA e nell'informativa sulla privacy di HP: www.hp.com/go/privacy

- c. Raccolta/uso da parte di terze parti. Alcuni programmi software inclusi nel Prodotto HP vengono forniti e concessi separatamente in licenza all'utente da fornitori terzi ("Software di terze parti"). Il Software di terze parti può essere installato e utilizzato sul Prodotto HP anche se si sceglie di non attivare/acquistare tale software. Il Software di terze parti può raccogliere e trasmettere informazioni tecniche sul sistema in uso (ad esempio, indirizzo IP, identificatore dispositivo univoco, versione del software installata e così via) e altri dati del sistema. Queste informazioni vengono utilizzate dalle terze parti per individuare gli attributi tecnici del sistema e assicurarsi che sul sistema sia installata la versione più recente del software. Se non si desidera che il Software di terze parti raccolga tali informazioni tecniche o invii automaticamente gli aggiornamenti della versione, è necessario disinstallare il software prima di stabilire la connessione a Internet.
- 9. ESCLUSIONI DI GARANZIA.** NEI LIMITI MASSIMI CONSENTITI DALLA LEGGE APPLICABILE, HP E I SUOI FORNITORI SONO TENUTI A FORNIRE IL PRODOTTO SOFTWARE "COSÌ COM'È" E CON TUTTI I RELATIVI DIFETTI, ESCLUDENDO PERTANTO QUALSIASI ALTRA GARANZIA, RESPONSABILITÀ E CONDIZIONE ESPLICITA, IMPLICITA O LEGALE, INCLUSE, A TITOLO ESEMPLIFICATIVO, LE GARANZIE: (i) DI TITOLO E NON VIOLAZIONE; (ii) DI COMMERCIALIZZABILITÀ; (iii) IDONEITÀ PER UNO SCOPO SPECIFICO; (iv) CHE IL PRODOTTO SOFTWARE FUNZIONERÀ ANCHE CON MATERIALI DI CONSUMO O ACCESSORI NON-HP; E (v) DI ASSENZA DI VIRUS IN RELAZIONE AL PRODOTTO SOFTWARE. Alcuni stati/giurisdizioni non consentono esclusioni delle garanzie implicite né restrizioni alla durata delle garanzie implicite, pertanto la suddetta esclusione di responsabilità potrebbe non applicarsi all'utente nella sua interezza.
- 10. LIMITAZIONE DELLA RESPONSABILITÀ.** Secondo quanto stabilito dalle leggi della Repubblica Popolare Cinese, indipendentemente dall'entità del danno subito dall'utente, l'intera responsabilità di HP e dei suoi fornitori in base al presente EULA e l'unico indennizzo riconoscibile all'utente saranno limitati al maggiore degli importi effettivamente corrisposto separatamente dall'utente per il Prodotto software oppure 5,00 dollari statunitensi. NEI LIMITI MASSIMI CONSENTITI DALLA LEGGE APPLICABILE, HP O I SUOI FORNITORI NON SARANNO IN ALCUN CASO RITENUTI RESPONSABILI DI EVENTUALI DANNI SPECIALI, ACCIDENTALI, INDIRETTI O CONSEGUENZIALI (INCLUSI, A TITOLO ESEMPLIFICATIVO, DANNI PER PERDITA DI PROFITTO, DATI RISERVATI O ALTRE INFORMAZIONI, INTERRUZIONE DELL'ATTIVITÀ, LESIONI PERSONALI, PERDITA DI PRIVACY) DERIVANTI O CONNESSI IN ALCUN MODO ALL'USO O ALL'IMPOSSIBILITÀ DI UTILIZZARE IL PRODOTTO SOFTWARE O ALTRIMENTI CORRELATI ALLE DISPOSIZIONI DEL PRESENTE EULA, ANCHE SE HP O UN SUO FORNITORE FOSSE STATO INFORMATO DELLA POSSIBILITÀ DI TALI DANNI E ANCHE SE IL RIMEDIO NON AVESSE AVUTO ESITO POSITIVO. Alcuni stati/giurisdizioni non consentono esclusioni o limitazioni dei danni incidentali o consequenziali, pertanto la suddetta limitazione o esclusione potrebbe non essere valida.
- 11. CLIENTI DEL GOVERNO DEGLI STATI UNITI.** In conformità agli articoli FAR 12.211 e 12.212, il software commerciale per computer, la documentazione del software per computer e i dati tecnici per i prodotti commerciali sono concessi in licenza al governo degli Stati Uniti ai sensi della licenza commerciale standard HP.

12. **CONFORMITÀ ALLE LEGGI SULL'ESPORTAZIONE.** L'utente deve attenersi a tutte le leggi e norme degli Stati Uniti e altri Paesi/regioni ("Leggi sull'esportazione") per garantire che il Prodotto software non sia (1) esportato, direttamente o indirettamente, violando le Leggi sull'esportazione o (2) utilizzato per qualsiasi scopo proibito dalle Leggi sull'esportazione, inclusa, tra le altre, la proliferazione di armi nucleari, chimiche o biologiche.
13. **CAPACITÀ E AUTORITÀ PER STIPULARE UN CONTRATTO.** L'utente dichiara di avere la maggior età stabilita nel proprio stato di residenza e, se applicabile, di essere autorizzato dal proprio datore di lavoro a inserirsi nel presente contratto.
14. **LEGGE APPLICABILE.** Il presente EULA è governato da leggi del Paese in cui l'apparecchiatura è stata acquistata.
15. **CONTRATTO COMPLETO.** Il presente EULA (inclusa qualsiasi aggiunta o emendamento incluso con il Prodotto HP) rappresenta il contratto completo tra l'utente e HP sul Prodotto software e sostituisce tutte le comunicazioni orali o scritte precedenti o contemporanee, le proposte o le dichiarazioni relative al Prodotto software o qualsiasi altro aspetto del presente EULA. Nella misura in cui i termini di qualsiasi norma o programma HP per i servizi di assistenza siano in conflitto con i termini del presente EULA, questi ultimi hanno la priorità.
16. **DIRITTI DEI CONSUMATORI.** I consumatori in alcuni paesi, stati o territori possono beneficiare, ai sensi delle normative sulla protezione dei consumatori, di alcuni diritti e rimedi legali che vietano l'esclusione o la limitazione della responsabilità di HP. Se il Software è stato acquistato in qualità di consumatore ai sensi della normativa sulla protezione dei consumatori vigente nel proprio paese, stato o territorio, le disposizioni del presente Contratto (comprese esclusioni di garanzia, limitazioni ed esclusioni di responsabilità) devono essere lette ai sensi della normativa vigente e sono considerate valide solo nella misura massima consentita da tale normativa.

Clienti australiani: Se il Software è stato acquistato in qualità di consumatore ai sensi della normativa "Australian Consumer Law" presente nella legge Australian Competition and Consumer Act 2010 (Cth), nonostante qualsiasi altra disposizione del presente Contratto:

- a. il Software viene fornito con garanzie che non possono essere escluse ai sensi della Australian Consumer Law, compresa la garanzia che i beni saranno di qualità accettabile e i servizi saranno forniti con la debita cura e competenza. L'utente ha diritto alla sostituzione o al rimborso in caso di grave difetto e al risarcimento per eventuali altre perdite o danni ragionevolmente prevedibili. L'utente ha inoltre diritto alla riparazione o sostituzione del Software nel caso in cui la qualità non sia accettabile e il guasto non sia di elevata gravità.
- b. nulla di quanto contenuto nel presente Contratto esclude, limita o modifica qualsiasi diritto o rimedio, garanzia o altro termine o condizione implicito o imposto dalla Australian Consumer Law che non possa essere legittimamente escluso o limitato; e
- c. i vantaggi offerti dalle garanzie esplicite nel presente Contratto vanno ad aggiungersi agli altri diritti e rimedi messi a disposizione dell'utente dalla Australian Consumer Law. I diritti dell'utente ai sensi della Australian Consumer Law prevalgono nella misura in cui sono in contrasto con eventuali limitazioni presenti nella garanzia esplicita.
- d. Il Software potrebbe essere in grado di conservare i dati generati dall'utente. Con la presente HP informa l'utente che, qualora HP ripari il Software, tale riparazione potrebbe comportare la perdita di tali dati. Nella misura massima consentita dalla legge, le limitazioni e le esclusioni di responsabilità di HP nel presente Contratto si applicano nei confronti di qualsiasi perdita di dati di tal genere.

L'utente che ritiene di aver diritto a qualsiasi tipo di garanzia in virtù del presente accordo o di uno qualsiasi dei rimedi sopra riportati è invitato a contattare HP:

HP PPS Australia Pty Ltd
Rhodes Corporate Park, Building F, Level 5
1 Homebush Bay Drive
Rhodes, NSW 2138
Australia

Per avviare una richiesta di assistenza o di garanzia, chiamare il numero 13 10 47 (dall'Australia) o +61 2 8278 1039 (dall'estero), oppure visitare www8.hp.com/au/en/contact-hp/phone-assist.html per l'elenco più aggiornato dei numeri di telefono dell'assistenza.

Se l'utente è un consumatore ai sensi della Australian Consumer Law e sta acquistando Software o servizi di garanzia e assistenza per il Software che normalmente non sono acquistati per l'uso o il consumo personale, domestico o familiare, nonostante qualsiasi altra disposizione del presente Contratto, HP limita la sua responsabilità per il mancato rispetto di una garanzia per il consumatore come indicato di seguito:

- a. fornitura di servizi di garanzia o di supporto per il Software: a uno o più dei seguenti: nuova fornitura dei servizi o pagamento dei costi necessari per ottenere nuovamente la fornitura dei servizi;
- b. fornitura del Software: a uno o più dei seguenti: sostituzione del Software o fornitura di software equivalente; riparazione del Software; pagamento dei costi per la sostituzione del Software o l'acquisizione di software equivalente; o pagamenti dei costi per la riparazione del Software; e
- c. altrimenti, nella misura massima consentita dalla legge.

Clients neozelandesi: In Nuova Zelanda, il Software viene fornito con garanzie che non possono essere escluse ai sensi del Consumer Guarantees Act 1993. In Nuova Zelanda, una Consumer Transaction è una transazione con una persona che acquista prodotti per uso o consumo personale o domestico e non per scopi commerciali. I consumatori della Nuova Zelanda che acquistano beni per uso o consumo personale, domestico o familiare e non per finalità commerciali ("Consumatori della Nuova Zelanda") hanno diritto alla riparazione, alla sostituzione o al rimborso in caso di difetti e al risarcimento per altre perdite o danni ragionevolmente prevedibili. Un Consumatore della Nuova Zelanda (come sopra definito) può recuperare i costi di restituzione del prodotto al luogo di acquisto qualora sussista una violazione della normativa per la protezione dei consumatori della Nuova Zelanda; inoltre, qualora il costo di restituzione dei beni ad HP si riveli significativo per il Consumatore della Nuova Zelanda, HP provvederà al ritiro di tali beni a proprie spese. Laddove la fornitura di prodotti o servizi avvenga per finalità commerciali, l'utente accetta che il Consumer Guarantees Act 1993 non è applicabile e che tale inapplicabilità sia equa e ragionevole in virtù della natura e del valore della transazione.

© Copyright 2022 HP Development Company, L.P.

Le informazioni contenute nel presente documento sono soggette a modifica senza preavviso. Tutti gli altri nomi di prodotti elencati nel presente documento sono marchi registrati delle rispettive società. Nella misura consentita dalla legge applicabile, le sole garanzie riconosciute da HP per i propri prodotti e servizi sono quelle espressamente indicate nei certificati di garanzia che accompagnano tali prodotti e servizi. Nessuna affermazione contenuta nel presente documento può costituire un'ulteriore garanzia. Nella misura consentita dalla legge applicabile, HP declina qualsiasi responsabilità per eventuali omissioni o errori tecnici o editoriali contenuti nel presente documento.

Servizio di garanzia con riparazioni eseguite dal cliente CSR (Customer Self Repair)

I prodotti HP contengono numerosi componenti CSR (Customer Self Repair) per ridurre i tempi di riparazione e consentire una maggiore flessibilità nella sostituzione dei componenti difettosi. Se, in fase di diagnosi, HP stabilisce che la riparazione può essere eseguita tramite l'uso di un componente CSR, HP questo componente viene spedito direttamente al cliente per eseguire la sostituzione. I componenti CSR appartengono a due categorie: 1) Componenti per i quali la riparazione da parte del cliente è obbligatoria. Se ci si rivolge a HP per la sostituzione di questi componenti, le spese di trasporto e manodopera verranno addebitate al cliente. 2) Componenti per i quali la riparazione da parte del cliente è facoltativa. Si tratta di componenti che possono anche essere riparati direttamente dal cliente. Se ci si rivolge a HP per la sostituzione di questi componenti, l'operazione viene effettuata senza addebitare le spese al cliente, in base alla formula di assistenza in garanzia valida per il prodotto.

A seconda della disponibilità dei componenti CSR o dell'area geografica di appartenenza, la consegna è prevista per il giorno lavorativo successivo. A seconda dell'area geografica di appartenenza, è inoltre disponibile la consegna nello stesso giorno o entro quattro ore dietro addebito di un costo extra. Se si necessita di assistenza telefonica da parte di un tecnico esperto, è possibile rivolgersi al centro di assistenza tecnica HP. Nel materiale abbinato ai componenti CSR sostitutivi inviati sono presenti istruzioni relative all'eventuale necessità di restituire i componenti difettosi a HP. Nei casi in cui i componenti sostituiti debbano essere resi ad HP, la spedizione dovrà essere effettuata entro un determinato periodo, solitamente entro cinque (5) giorni lavorativi. I componenti difettosi devono essere restituiti con la relativa documentazione nella confezione fornita. La mancata restituzione del componente difettoso a HP potrà comportare l'addebito del costo del componente sostituito. In presenza di un CSR, i costi di spedizione e di restituzione dei componenti e la scelta del corriere o del vettore sono a carico di HP.

Assistenza clienti

Tabella B-3 Assistenza clienti

Assistenza	Collegamenti URL
Assistenza telefonica per il proprio paese/regione	I numeri di telefono per i diversi paesi/regioni sono indicati nel volantino fornito nella confezione del prodotto o all'indirizzo www.hp.com/support
Annotare e tenere a portata di mano informazioni quali nome del prodotto, numero di serie, data di acquisto e descrizione del problema.	
È possibile ricevere assistenza tramite internet 24 ore su 24, nonché scaricare utilities software e driver	www.hp.com/support
Ordine di accordi di assistenza o di manutenzione HP aggiuntivi	www.hp.com/go/carepack
Per registrare il prodotto	www.register.hp.com

C Programma di protezione ambientale relativo ai prodotti

In questa sezione è descritto il programma di stewardship ambientale dei prodotti HP.

Protezione dell'ambiente

HP si impegna a fornire prodotti di alta qualità che non rechino danni all'ambiente. Questo prodotto è stato progettato con caratteristiche che riducono al minimo l'impatto ambientale.

Emissione di ozono

Le emissioni di ozono nell'aria per questo prodotto sono state misurate secondo un protocollo standardizzato. Applicando tali dati sulle emissioni a uno scenario previsto di elevato utilizzo in un ambiente d'ufficio, HP ha stabilito che durante la stampa non viene prodotta una quantità apprezzabile di ozono e che i livelli sono perfettamente conformi alle attuali norme e agli orientamenti sulla qualità dell'aria in ambienti chiusi.

Riferimenti:

Metodo di prova per la determinazione delle emissioni da dispositivi di stampa rispetto all'assegnazione del marchio ambientale per i dispositivi da ufficio con funzione di stampa; DE-UZ 205 – BAM; Gennaio 2018.

Concentrazione di ozono basata su una stampa per 2 ore al giorno in un locale di 30,6 metri cubi con un tasso di ventilazione pari a 0,68 ricambi d'aria all'ora con materiali di consumo HP.

Consumo energetico

Le modalità pronta, pausa e spenta consentono di ridurre notevolmente il consumo di energia, grazie a un utilizzo più attento delle risorse naturali che non comporta la riduzione delle prestazioni elevate del prodotto. I dispositivi di imaging e stampa HP contrassegnati dal logo ENERGY STAR® sono conformi alle specifiche ENERGY STAR per i dispositivi di imaging stabilite dall'ente statunitense per la tutela dell'ambiente. I prodotti di imaging conformi alle specifiche ENERGY STAR sono riconoscibili grazie alla presenza del seguente logo:



Ulteriori informazioni sui modelli dei prodotti di imaging conformi alle specifiche ENERGY STAR sono disponibili all'indirizzo:

www.hp.com/go/energystar

Utilizzo della carta

Le funzioni di stampa fronte/retro (manuale o automatica) e la funzione di stampa N-up (più pagine stampate su un'unica pagina) possono ridurre l'uso della carta e il conseguente fabbisogno di risorse naturali.

Materie plastiche

I componenti in plastica di peso superiore a 25 grammi sono contrassegnati secondo gli standard internazionali per facilitarne l'identificazione e il riciclaggio quando il prodotto viene smaltito.

Materiali di consumo per stampanti HP LaserJet

I materiali di consumo HP originali sono stati progettati nel rispetto dell'ambiente. HP facilita la conservazione delle risorse e della carta durante la stampa. E quando è il momento, il riciclo è semplice e gratuito.¹

Tutte le cartucce HP restituite al programma HP Planet Partners sono trattate in un processo di riciclo in più fasi dove i materiali vengono separati e raffinati per essere utilizzati come materia prima in nuove cartucce originali HP e in prodotti di uso quotidiano. Nessuna cartuccia HP originale restituita tramite il programma HP Planet Partners viene inviata in discarica e HP non ricarica o rivende mai le cartucce originali HP.

Per partecipare al programma di riciclaggio e restituzione HP Planet Partners, visitare il sito Web www.hp.com/recycle. Selezionare il paese/regione di provenienza per informazioni sulla restituzione dei materiali di consumo HP. In tutte le nuove confezioni di cartucce di stampa HP LaserJet sono incluse informazioni e istruzioni multilingue sul programma.

¹ La disponibilità del programma è soggetta a variazione. Per ulteriori informazioni, visitare il sito www.hp.com/recycle

Carta

Questo prodotto può utilizzare carta riciclata e carta leggera (EcoFFICIENT™) a condizione che la carta soddisfi le linee guida indicate nella *Guida ai supporti di stampa per la famiglia di stampanti laser HP*. Questo prodotto supporta l'uso di carta riciclata e leggera (EcoFFICIENT™) ai sensi della norma EN12281:2002.

Limitazioni relative ai materiali

Questo prodotto HP non contiene mercurio aggiunto.

Smaltimento delle apparecchiature da parte degli utenti (UE e India)



Questo simbolo indica di non smaltire il prodotto con gli altri rifiuti domestici. È responsabilità dell'utente smaltire le apparecchiature dismesse consegnandole al punto di raccolta designato per il riciclaggio dei rifiuti elettrici o elettronici. Per maggiori informazioni, contattare il servizio di smaltimento dei rifiuti urbani o accedere al sito Web: www.hp.com/recycle

Riciclaggio dell'hardware elettronico

HP incoraggia i propri clienti a riciclare l'hardware elettronico usato. Per ulteriori informazioni sui programmi di riciclaggio, visitare il sito web: www.hp.com/recycle

Informazioni sul riciclaggio dell'hardware (Brasile)



**Não descarte o
produto eletrônico
em lixo comum**

Este produto eletrônico e seus componentes não devem ser descartados no lixo comum, pois embora estejam em conformidade com padrões mundiais de restrição a substâncias nocivas, podem conter, ainda que em quantidades mínimas, substâncias impactantes ao meio ambiente. Ao final da vida útil deste produto, o usuário deverá entregá-lo à HP. A não observância dessa orientação sujeitará o infrator às sanções previstas em lei.

Após o uso, as pilhas e/ou baterias dos produtos HP deverão ser entregues ao estabelecimento comercial ou rede de assistência técnica autorizada pela HP.

Para maiores informações, inclusive sobre os pontos de recebimento, acesse:

www8.hp.com/br/pt/ads/planet-partners/index.html

Sostanze chimiche



HP si impegna a fornire ai propri clienti informazioni sulle sostanze chimiche contenute nei propri prodotti nella misura necessaria a soddisfare i requisiti legali, ad esempio REACH (Normativa CE 1907/2006 del Parlamento Europeo e del Consiglio). Un rapporto delle informazioni chimiche per questo prodotto è disponibile all'indirizzo: www.hp.com/go/reach

Dati di alimentazione del prodotto secondo la normativa 1275/2008 dell'Unione Europea

Per i dati relativi all'alimentazione del prodotto, compreso il consumo elettrico del prodotto in standby in rete in caso di connessione di tutte le porte cablate e attivazione di tutte le porte di rete wireless, fare riferimento alla sezione P14 "Informazioni aggiuntive" della Dichiarazione ECO IT del prodotto all'indirizzo www.hp.com/hpinfo/globalcitizenship/environment/productdata/itecodesktop-pc.html

Informazioni utente per etichetta ecologica SEPA (Cina)

中国环境标识认证产品用户说明

噪声大于 63.0 dB(A)的办公设备不宜放置于办公室内, 请在独立的隔离区域使用。

如需长时间使用本产品或打印大量文件, 请确保在通风良好的房间内使用。

如您需要确认本产品处于零能耗状态, 请按下电源关闭按钮, 并将插头从电源插座断开。

您可以使用再生纸, 以减少资源耗费。

La direttiva sull'implementazione dell'etichetta energetica per la Cina per stampante e copiatrice

依据“复印机、打印机和传真机能源效率标识实施规则”, 本打印机具有中国能效标签。根据“复印机、打印机和传真机能效限定值及能效等级”(“GB21521”)决定并计算得出该标签上所示的能效等级和TEC(典型能耗)值。

1. 能效等级

能效等级分为三个等级, 等级 1 级能效最高。根据产品类型和打印速度标准决定能效限定值。

2. 能效信息

2.1 激光打印机及一体机和高性能喷墨打印机及一体机

- 典型能耗

典型能耗是正常运行 GB21521 测试方法中指定的时间后的耗电量。此数据表示为每周千瓦时 (kWh)。

标签上所示的能效数字按涵盖根据“复印机、打印机和传真机能源效率标识实施规则”选择的登记装置中所有配置的代表性配置测定而得。因此，本特定产品型号的实际能耗可能与标签上所示的数据不同。

有关规范的详情信息，请参阅 GB21521 标准的当前版本。

Restrizioni relative alla dichiarazione di sostanze nocive (India)

This product, as well as its related consumables and spares, complies with the reduction in hazardous substances provisions of the "India E-waste Rule 2016." It does not contain lead, mercury, hexavalent chromium, polybrominated biphenyls or polybrominated diphenyl ethers in concentrations exceeding 0.1 weight % and 0.01 weight % for cadmium, except where allowed pursuant to the exemptions set in Schedule 2 of the Rule.

RAEE (Turchia)

Türkiye Cumhuriyeti: AEEE Yönetmeliğine Uygundurp

Tabella delle sostanze/elementi pericolosi e relativo contenuto (Cina)

电器电子产品中有害物质的名称及含有信息表

The Table of names and content information of hazardous substances
in electrical and electronic products

根据中国《电器电子产品有害物质限制使用管理办法》

As required by China's Management Methods for Restricted Use of
Hazardous Substances in Electrical and Electronic Products



产品中有害物质的名称及含有的信息表										
Table of names and content information of hazardous substances in the products										
部件名称 Part name	有害物质 Hazardous substances									
	铅 (Pb)	汞 (Hg)	镉 (Cd)	六价铬 (Cr(VI))	多溴联苯 (PBBs)	多溴二苯醚 (PBDEs)	邻苯二甲酸 二正丁酯 (DBP)	邻苯二甲 酸二异丁 酯 (DIBP)	邻苯二甲 酸丁酯 (BBP)	邻苯二甲 酸二(2- 乙基)己 酯 (DEHP)
打印引擎	×	○	○	○	○	○	○	○	○	○
控制面板	×	○	○	○	○	○	○	○	○	○
塑料外壳	○	○	○	○	○	○	○	○	○	○
格式化板组件	×	○	○	○	○	○	○	○	○	○
碳粉盒	×	○	○	○	○	○	○	○	○	○

注 1: ○ : 表示该有害物质在该部件所有均质材料中的含量均不超出电器电子产品有害物质限制使用国家标准要求。
Note 1: ○ : denotes that the content of said hazardous substance in all of the homogeneous materials in the said part does not exceed the limits given in the national standard regarding restricted use of hazardous substances in electrical and electronic products.

× : 表示该有害物质至少在该部件的某一均质材料中的含量超出电器电子产品有害物质限制使用国家标准要求。
× : denotes that the content of said hazardous substance in at least one of the homogeneous materials in the said part exceeds the limits given in the national standard regarding restricted use of hazardous substances in electrical and electronic products.

注 2: 以上未列出的部件,表明其有害物质含量均不超出电器电子产品有害物质限制使用国家标准要求。
Note 2: Parts not listed above indicate that the content of hazardous substances contained therein does not exceed the limits given in the national standard regarding restricted use of hazardous substances in electrical and electronic products.

Material Safety Data Sheet (MSDS, scheda di sicurezza)

Le schede tecniche di sicurezza relative ai materiali di consumo contenenti sostanze chimiche (ad esempio, il toner) sono disponibili sul sito Web di HP all'indirizzo www.hp.com/go/msds

EPEAT

Diversi prodotti HP sono progettati per soddisfare EPEAT. EPEAT è uno strumento di valutazione completo che consente di selezionare apparecchiature elettroniche in base alle relative caratteristiche ambientali. Per maggiori informazioni su EPEAT, vedere www.epeat.net. Per informazioni sui prodotti HP con registrazione EPEAT, visitare www8.hp.com/us/en/hp-information/global-citizenship/index.html

Dichiarazione della condizione di presenza di sostanze pericolose soggette a restrizioni (Taiwan)

台灣 限用物質含有情況標示聲明書

Taiwan Declaration of the Presence Condition of the Restricted Substances Marking

單元 Unit	限用物質及其化學符號 Restricted substances and its chemical symbols					
	鉛Lead (Pb)	汞Mercury (Hg)	鎘Cadmium (Cd)	六價鉻 Hexavalent chromium (Cr ⁺⁶)	多溴聯苯 Polybrominated biphenyls (PBB)	多溴二苯醚 Polybrominated diphenyl ethers (PBDE)
列印引擎 Print engine	—	○	○	○	○	○
外殼和紙匣 External Casing and Trays	○	○	○	○	○	○
電源供應器 Power Supply	—	○	○	○	○	○
電線 Cables	○	○	○	○	○	○
印刷電路板 Print printed circuit board	—	○	○	○	○	○
控制面板 Control panel	—	○	○	○	○	○
碳粉匣 Cartridge	○	○	○	○	○	○
<p>備考1. “超出0.1 wt %”及“超出0.01 wt %”係指限用物質之百分比含量超出百分比含量基準值。 Note 1 : “Exceeding 0.1 wt %” and “exceeding 0.01 wt %” indicate that the percentage content of the restricted substance exceeds the reference percentage value of presence condition.</p> <p>備考2. “○”係指該項限用物質之百分比含量未超出百分比含量基準值。 Note 2 : “○” indicates that the percentage content of the restricted substance does not exceed the percentage of reference value of presence.</p> <p>備考3. “—”係指該項限用物質為排除項目。 Note 3 : The “—” indicates that the restricted substance corresponds to the exemption.</p>						

TWR-LI-PK-SF-02

若要存取產品的最新使用指南或手冊，請前往 hp.com/support。選取搜尋您的產品，然後依照畫面上的指示繼續執行。

To access the latest user guides or manuals for your product, go to hp.com/support. Select **Find your product**, and then follow the on-screen instructions.

Per ulteriori informazioni

Per ottenere informazioni sui seguenti argomenti relativi alla tutela ambientale:

- Profilo ambientale per il presente prodotto e numerosi prodotti HP correlati
- Impegno HP in materia di rispetto dell'ambiente
- Sistema di gestione dell'ambiente di HP
- Programma di riciclaggio e restituzione di prodotti HP vuoti o esauriti
- Schede sulla sicurezza (MSDS)

Visitare il sito www.hp.com/go/environment

Visitare inoltre il sito www.hp.com/recycle

D Informazioni normative

In questa sezione vengono descritte le dichiarazioni di conformità alle normative.

Dichiarazioni di conformità alle norme

La stampante soddisfa i requisiti degli enti normativi del proprio paese/regione.

Avviso normativo per Unione Europea e il Regno Unito



Products bearing the CE marking and UK marking comply to applicable EU Directives and the equivalent UK Statutory Instruments and can operate in at least one EU Member State and in United Kingdom. The full EU and UK Declaration of Conformity can be found at the following website: hp.eu/certificates (Search with the product model name or its Regulatory Model Number (RMN), which may be found on the regulatory label.)

The point of contact for regulatory matters:

For EU: HP REG 23010, 08028 Barcelona, Spain

For UK: HP Inc UK Ltd, Regulatory Enquiries, Earley West, 300 Thames Valley Park Drive, Reading, RG6 1PT

Email: techregshelp@hp.com

Numeri di modello normativo

Ai fini dell'identificazione normativa, al prodotto è assegnato un numero di modello normativo. I numeri di modello normativo non devono essere confusi con il nome commerciale o con il numero di prodotto.

Tabella D-1 Numeri di modello normativo

Numero del modello di prodotto	Numero di modello normativo
HP Color LaserJet Pro 3201dw	SHNGC-2200-01
HP Color LaserJet Pro 3202dw	
HP Color LaserJet Pro 3203dw	
HP Color LaserJet Pro 3288dw	
HP Color LaserJet Pro 3288dn	SHNGC-2200-00
HP Color LaserJet Pro 3202dn	
HP Color LaserJet Pro 3203dn	

Normative FCC

Questa apparecchiatura è stata collaudata ed è risultata conforme ai limiti stabiliti per le periferiche digitali di Classe B, ai sensi della Parte 15 delle normative FCC. Questi limiti sono studiati per fornire una protezione ragionevole dalle interferenze dannose in un'installazione residenziale. L'apparecchio genera, utilizza e può irradiare energia in radiofrequenza. Qualora non installata e utilizzata secondo le istruzioni, può causare interferenze dannose alle comunicazioni radio. Tuttavia, non vi è garanzia dell'assenza di interferenze in una particolare installazione. Se questo dispositivo dovesse causare interferenze dannose alla ricezione radio o

televisiva, che possono essere determinate accendendo e spegnendo il dispositivo, l'utente è invitato a provare a correggere l'interferenza adottando una o più delle seguenti misure:

- Riorientare o riposizionare l'antenna ricevente.
- Aumentare la distanza fra l'attrezzatura e il ricevitore.
- Collegare l'attrezzatura a una presa su un circuito diverso da quello in cui si trova il ricevitore.
- Consultare il rivenditore o un tecnico radio/TV specializzato.

 **NOTA:** Eventuali cambiamenti o modifiche apportati alla stampante non espressamente approvati da HP potrebbero invalidare l'autorizzazione all'utilizzo dell'apparecchio.

L'uso di un cavo di interfaccia schermato è necessario per la conformità ai limiti della Classe B della Parte 15 delle norme FCC.

Canada - Dichiarazione di conformità Industry Canada ICES-003

CAN ICES-3(B)/NMB-3(B)

Istruzioni per il cavo di alimentazione

Accertarsi che l'alimentazione sia adeguata alla tensione nominale del prodotto. La tensione nominale è indicata sull'etichetta del prodotto. Il prodotto utilizza 110-127 VCA o 220-240 VCA e 50/60 Hz.

Collegare il cavo di alimentazione del prodotto a una presa CA con messa a terra.

 **ATTENZIONE:** onde evitare di danneggiare il prodotto, utilizzare solo il cavo di alimentazione fornito con il prodotto.

Sicurezza del laser

Il Center for Devices and Radiological Health (CDRH) della U.S. Food and Drug Administration ha introdotto alcune norme per i prodotti laser fabbricati a partire dal 1° agosto 1976. La conformità è obbligatoria per i prodotti commercializzati negli Stati Uniti. Il dispositivo è certificato come prodotto laser di "classe 1" in conformità allo standard Radiation Performance dell'U.S. Department of Health and Human Services (DHHS) e alla legge Radiation Control for Health and Safety Act del 1968. Poiché le radiazioni emesse nel dispositivo sono trattenute completamente all'interno degli alloggiamenti di protezione e delle coperture esterne, il fascio laser non può fuoriuscire durante alcuna fase delle normali operazioni effettuate da un utente.

 **AVVERTENZA!** L'utilizzo di comandi, regolazioni e procedure che differiscono dalle indicazioni riportate nella presente guida per l'utente possono causare l'esposizione a radiazioni pericolose.

Per altre questioni normative relative agli Stati Uniti e al Canada, rivolgersi a:

HP Inc.

HP Inc. 1501 Page Mill Rd, Palo Alto, CA 94304, USA

E-mail: (techregshelp@hp.com), telefono: +1 (650) 857-1501

Dichiarazione sulla sicurezza laser per EMEA

PRODOTTO LASER CONSUMER DI CLASSE 1

EN: 50689:2021

Dichiarazione relativa all'uso di prodotti laser per la Finlandia

Luokan 1 laserlaite

HP Color LaserJet Pro 3201-3204/3288, laserkirjoitin on käyttäjän kannalta turvallinen luokan 1 laserlaite. Normaalisessa käytössä kirjoittimen suojakotelo estää lasersäteen pääsyn laitteen ulkopuolelle. Laitteen turvallisuusluokka on määritetty standardin EN 60825-1 (2014) mukaisesti.

VAROITUS !

Laitteen käyttäminen muulla kuin käyttöohjeessa mainitulla tavalla saattaa altistaa käyttäjän turvallisuusluokan 1 ylittävälle näkymättömälle lasersäteilylle.

WARNING !

Om apparaten används på annat sätt än i bruksanvisning specificerats, kan användaren utsättas för osynlig laserstrålning, som överskrider gränsen för laserklass 1.

HUOLTO

HP Color LaserJet Pro 3201-3204/3288 - kirjoittimen sisällä ei ole käyttäjän huollettavissa olevia kohteita. Laitteen saa avata ja huoltaa ainoastaan sen huoltamiseen koulutettu henkilö. Tällaiseksi huoltotoimenpiteeksi ei katsota väriainekasetin vaihtamista, paperiradan puhdistusta tai muita käyttäjän käsikirjassa lueteltuja, käyttäjän tehtäväksi tarkoitettuja ylläpitotoimia, jotka voidaan suorittaa ilman erikoistyökaluja.

VARO !

Mikäli kirjoittimen suojakotelo avataan, olet alttiina näkymättömälle lasersäteilylle laitteen ollessa toiminnassa. Älä katso säteeseen.

WARNING !

Om laserprinterns skyddshölje öppnas då apparaten är i funktion, utsättas användaren för osynlig laserstrålning. Betrakta ej strålen.

Tiedot laitteessa käytettävän laseriodin säteilyominaisuuksista: Aallonpituus 775-795 nm Teho 5 m W Luokan 3B laser.

Dichiarazione GS (Germania)

Das Gerät ist nicht für die Benutzung im unmittelbaren Gesichtsfeld am Bildschirmarbeitsplatz vorgesehen. Um störende Reflexionen am Bildschirmarbeitsplatz zu vermeiden, darf dieses Produkt nicht im unmittelbaren Gesichtsfeld platziert werden.

Das Gerät ist kein Bildschirmarbeitsplatz gemäß BildscharbV. Bei ungünstigen Lichtverhältnissen (z. B. direkte Sonneneinstrahlung) kann es zu Reflexionen auf dem Display und damit zu Einschränkungen der Lesbarkeit der dargestellten Zeichen kommen.

Die Bildarstellung dieses Gerätes ist nicht für verlängerte Bildschirmtätigkeiten geeignet.

Dichiarazioni per i paesi/le regioni nordici (Danimarca, Finlandia, Norvegia, Svezia)

Danimarca:

Apparatets stikprop skal tilsattes en stikkontakt med jord, som giver forbindelse til stikproppens jord.

Finlandia:

Laite on liitettävä suojakoskettimilla varustettuun pistorasiaan.

Norvegia:

Apparatet må tilkoples jordet stikkontakt.

Svezia:

Apparaten skall anslutas till jordat uttag.

Dichiarazione sulla porta USB BSMI per Taiwan

La porta USB anteriore (porta walk-up) situata nella parte anteriore, superiore o laterale del prodotto viene in genere utilizzata con chiavi USB.

Conformità eurasiatica (Armenia, Bielorussia, Kazakistan, Kirghizistan, Russia)

Производитель и дата производства



HP Inc.

Адрес: 1501 Page Mill Road, Palo Alto, California 94304, U.S.

Дата производства зашифрована в 10-значном серийном номере, расположенном на наклейке со служебной информацией изделия. 4-я, 5-я и 6-я цифры обозначают год и неделю производства. 4-я цифра обозначает год, например, «3» обозначает, что изделие произведено в «2013» году. 5-я и 6-я цифры обозначают номер недели в году производства, например, «12» обозначает «12-ю» неделю.

Өндіруші және өндіру мерзімі

HP Inc.

Мекенжайы: 1501 Page Mill Road, Palo Alto, California 94304, U.S.

Өнімнің жасалу мерзімін табу үшін өнімнің қызмет көрсету жапсырмасындағы 10 таңбадан тұратын сериялық нөмірін қараңыз. 4-ші, 5-ші және 6-шы сандар өнімнің жасалған жылы мен аптасын көрсетеді. 4-ші сан жылын көрсетеді, мысалы «3» саны «2013» дегенді білдіреді. 5-ші және 6-шы сандары берілген жылдың қай аптасында жасалғанын көрсетеді, мысалы, «12» саны «12-ші» апта дегенді білдіреді.

Местные представители

Россия: 000 "Эйч Пи Инк",

Российская Федерация, 125171, г. Москва, Ленинградское шоссе, 1 6А, стр.3,

Телефон/факс: +7 495 797 35 00 / +7 499 92132 50

Қазақстан: Филиал компании "ЭйчПи Глобал Трэйдинг Би.Ви.", Республика Казахстан, 050040, г. Алматы, Бостандыкский район, проспект Аль-Фараби, 77/7,

Телефон/факс: + 7 7 27 355 35 52

Жергілікті өкілдіктері

Ресей: 000 "Эйч Пи Инк",

Ресей Федерациясы, 125171, Мәскеу, Ленинград шоссесі, 16А блок 3,

Телефон/факс: +7 495 797 35 00 / +7 499 92132 50

Қазақстан: "ЭйчПи Глобал Трэйдинг Би.Ви." компаниясының Қазақстандағы филиалы, Қазақстан Республикасы, 050040, Алматы қ., Бостандық ауданы, Әл- Фараби даңғылы, 77/7,

Телефон/факс: +7 727 355 35 52

Dichiarazioni wireless

Le dichiarazioni riportate in questa sezione riguardano unicamente le stampanti con funzione wireless.

Dichiarazione di conformità FCC-USA

Exposure to radio frequency radiation

- ⚠ **ATTENZIONE:** The radiated output power of this device is far below the FCC radio frequency exposure limits. Nevertheless, the device shall be used in such a manner that the potential for human contact during normal operation is minimized.

In order to avoid the possibility of exceeding the FCC radio frequency exposure limits, human proximity to the antenna shall not be less than 20 cm during normal operation.

This device complies with Part 15 of FCC Rules. Operation is subject to the following two conditions: (1) this device may not cause interference, and (2) this device must accept any interference, including interference that may cause undesired operation of the device.

- ⚠ **ATTENZIONE:** Based on Section 15.21 of the FCC rules, changes of modifications to the operation of this product without the express approval by HP may invalidate its authorized use.

Dichiarazione per l'Australia

This device incorporates a radio-transmitting (wireless) device. For protection against radio transmission exposure, it is recommended that this device be operated no less than 20 cm from the head, neck, or body.

Dichiarazione per la Bielorussia

В соответствии с Постановлением Совета Министров Республики Беларусь от 24 мая 2017 года № 383 (об описании и порядке применения знака соответствия к техническому регламенту Республики Беларусь) продукция, требующая подтверждения соответствия техническому регламенту Республики Беларусь, размещенная на рынке Республики Беларусь, должна быть маркирована знаком соответствия TP BY.



Dichiarazione ANATEL per il Brasile

Este equipamento não tem direito à proteção contra interferência prejudicial e não pode causar interferência em sistemas devidamente autorizados.

Para maiores informações consulte o site da ANATEL – www.anatel.gov.br

Dichiarazioni per il Canada

For Indoor Use. This digital apparatus does not exceed the Class B limits for radio noise emissions from digital apparatus as set out in the radio interference regulations of the Canadian Department of Communications. The internal wireless radio complies with RSS 210 of Industry Canada.

Pour l'usage d'intérieur. Le présent appareil numérique n'émet pas de bruits radioélectriques dépassant les limites applicables aux appareils numériques de Classe B prescrites dans le règlement sur le brouillage radioélectrique édicté par le Ministère des Communications du Canada. Le composant RF interne est conforme à la norme CNR-210 d'Industrie Canada.

Dichiarazioni CMIIT Wireless per la Cina

中国无线电发射设备通告

型号核准代码显示在产品本体的铭牌上。

Dichiarazione per la Corea

무선 전용제품:

해당 무선설비는 전파혼신 가능성이 있으므로 인명안전과 관련된 서비스는 할 수 없음. (무선모듈제품이 설치되어있는 경우)

Dichiarazione per Taiwan (cinese tradizionale)

取得審驗證明之低功率射頻器材，非經核准，公司、商號或使用者均不得擅自變更頻率、加大功率或變更原設計之特性及功能。低功率射頻器材之使用不得影響飛航安全及干擾合法通信；經發現有干擾現象時，應立即停用，並改善至無干擾時方得繼續使用。前述合法通信，指依電信管理法規定作業之無線電通信。低功率射頻器材須忍受合法通信或工業、科學及醫療用電波輻射性電機設備之干擾。

應避免影響附近雷達系統之操作。

高增益指向性天線只得應用於固定式點對點系統。

Prodotti con gamma di frequenza da 5 GHz. Operation Industry Canada

⚠ ATTENZIONE: When using IEEE 802.11a wireless LAN, this product is restricted to indoor use, due to its operation in the 5.15- to 5.25-GHz frequency range. Industry Canada requires this product to be used indoors for the frequency range of 5.15 GHz to 5.25 GHz to reduce the potential for harmful interference to co-channel mobile satellite systems. High-power radar is allocated as the primary user of the 5.25- to 5.35-GHz and 5.65- to 5.85-GHz bands. These radar stations can cause interference with and/or damage to this device.

Lors de l'utilisation d'un réseau local sans fil IEEE 802.11a, ce produit est réservé à une utilisation en intérieur en raison de sa plage de fréquences, comprise entre 5,15 et 5,25 GHz. Industrie Canada recommande l'utilisation en intérieur de ce produit pour la plage de fréquences comprise entre 5,15 et 5,25 GHz afin de réduire les interférences nuisibles potentielles avec les systèmes de satellite portables utilisant le même canal. Le radar à haute puissance est défini comme étant le principal utilisateur des bandes 5,25 à 5,35 GHz et 5,65 à 5,85 GHz. Ces stations radar peuvent provoquer des interférences sur ce périphérique et/ou l'endommager.

Dichiarazione NCC per Taiwan: (solo banda a 5 GHz)

應避免影響附近雷達系統之操作。

Esposizione alla radiazione di radiofrequenze (Canada)

- ⚠ **AVVERTENZA!** Exposure to Radio Frequency Radiation. The radiated output power of this device is below the Industry Canada radio frequency exposure limits. Nevertheless, the device should be used in such a manner that the potential for human contact is minimized during normal operation.
- ⚠ **AVVERTENZA!** Exposition aux émissions de fréquences radio. La puissance de sortie émise par ce périphérique est inférieure aux limites fixées par Industrie Canada en matière d'exposition aux fréquences radio. Néanmoins, les précautions d'utilisation du périphérique doivent être respectées afin de limiter tout risque de contact avec une personne.

To avoid the possibility of exceeding the Industry Canada radio frequency exposure limits, human proximity to the antennas should not be less than 20 cm.

Pour éviter tout dépassement des limites fixées par Industrie Canada en matière d'exposition aux fréquences radio, la distance entre les utilisateurs et les antennes ne doit pas être inférieure à 20 cm (8 pouces).

Avviso relativo alla normativa dell'Unione europea

The telecommunications functionality of this product may be used in the following European countries/regions:

Austria, Belgium, Bulgaria, Cyprus, Czech Republic, Denmark, Estonia, Finland, France, Germany, Greece, Hungary, Iceland, Ireland, Italy, Latvia, Liechtenstein, Lithuania, Luxembourg, Malta, Netherlands, Norway, Poland, Portugal, Romania, Slovak Republic, Slovenia, Spain, Sweden, Switzerland, and United Kingdom.

Avviso per l'utilizzo in Russia

Существуют определенные ограничения по использованию беспроводных сетей (стандарта 802.11 b/g) с рабочей частотой 2,4 ГГц: Данное оборудование может использоваться внутри помещений с использованием диапазона частот 2400-2483,5 МГц (каналы 1-13). При использовании внутри помещений максимальная эффективная изотропно-излучаемая мощность (ЭИИМ) должна составлять не более 100мВт.

Avviso per l'utilizzo in Messico

Aviso para los usuarios de México

"La operación de este equipo está sujeta a las siguientes dos condiciones: (1) es posible que este equipo o dispositivo no cause interferencia perjudicial y (2) este equipo o dispositivo debe aceptar cualquier interferencia, incluyendo la que pueda causar su operación no deseada."

Para saber el modelo de la tarjeta inalámbrica utilizada, revise la etiqueta regulatoria de la impresora.

Dichiarazione per la Thailandia

เครื่องวิทยุคมนาคมนี้มีระดับการแผ่คลื่นแม่เหล็กไฟฟ้าสอดคล้องตามมาตรฐานความปลอดภัยต่อสุขภาพของมนุษย์จากการใช้เครื่องวิทยุคมนาคมที่คณะกรรมการกิจการโทรคมนาคมแห่งชาติประกาศกำหนด

This radio communication equipment has the electromagnetic field strength in compliance with the Safety Standard for the Use of Radio Communication Equipment on Human Health announced by the National Telecommunications Commission.



 **NOTA:** Marchio per telecomunicazioni wireless utilizzato per prodotti omologati di tipo ICTQC.

Stampante dotata di misure di sicurezza dinamica

Stampante predisposta per funzionare solo con cartucce con chip HP nuovo o riutilizzato. I chip HP riutilizzati abilitano il funzionamento di cartucce riutilizzate, rigenerate e ricaricate.

La stampante è dotata di misure di sicurezza dinamica che bloccano le cartucce con chip non HP. Il periodico rilascio di aggiornamenti firmware tramite Internet garantirà l'efficacia di tali misure di sicurezza bloccando eventuali cartucce con chip non HP in precedenza funzionanti.

Gli aggiornamenti possono, fra l'altro, migliorare, ottimizzare o estendere le caratteristiche e le funzionalità della stampante nonché proteggere il computer da minacce alla sicurezza. Tuttavia, tali aggiornamenti possono bloccare le cartucce con chip non HP, ivi incluse le cartucce attualmente funzionanti. A meno che tu non sia registrato ad alcuni programmi HP, come Instant Ink, o non utilizzi altri servizi che richiedono aggiornamenti automatici del firmware online, la maggior parte delle stampanti HP può essere configurata per ricevere gli aggiornamenti automaticamente oppure tramite notifica che consente di scegliere se eseguire o meno l'aggiornamento. Per ulteriori informazioni sulle misure di sicurezza dinamica e su come configurare gli aggiornamenti del firmware online, vai su www.hp.com/learn/ds.